

Dell™ Photo All-In-One Printer 964

# Owner's Manual

## 찾을 내용:

- 소모품 주문
- 프린터 정보
- 프린터 사용
- 프린터 소프트웨어 이해
- 유지관리 및 문제 해결



# 소모품 주문

Dell Photo AIO Printer 964에는 프린터의 잉크 잔량을 확인할 수 있는 소프트웨어가 설치되어 있습니다. 인쇄 작업 도중 잉크 잔량이 부족할 경우 컴퓨터에 화면이 나타납니다. 잉크는 [www.dell.com/supplies](http://www.dell.com/supplies)에서 온라인으로 주문하거나 다음과 같이 전화로 주문할 수 있습니다.

<b>PRC</b>	800-858-2425	<b>아일랜드</b>	1850 707 407
<b>남아프리카</b>	0860 102 591	<b>영국</b>	0870 907 4574
<b>네덜란드</b>	020 - 674 4881	<b>오스트레일리아</b>	1300 303 290
<b>노르웨이</b>	231622 64	<b>오스트리아</b>	08 20 - 24 05 30 35
<b>대한민국</b>	080-999-0240	<b>이탈리아</b>	800602705
<b>덴마크</b>	3287 5215	<b>일본</b>	044-556-3551
<b>독일</b>	0800 2873355	<b>체코</b>	+420 225 372 711
<b>룩셈부르크</b>	02.713 1590	<b>칠레</b>	1230-020-3947
<b>말레이시아</b>	1800 88 0553		800-202874
<b>멕시코</b>	001 866 851 1754	<b>캐나다</b>	877-501-4803
<b>미국</b>	877-INK-2-YOU	<b>콜롬비아</b>	01800-9-155676
<b>벨기에</b>	02.713 1590	<b>포르투갈</b>	21 4220710
<b>스웨덴</b>	08 587 705 81	<b>폴란드</b>	022 579 59 65
<b>스위스</b>	0848 335 599	<b>푸에르토리코</b>	866-851-1760
<b>스페인</b>	902120385	<b>프랑스</b>	825387247
<b>싱가폴</b>	1800 394 7245	<b>핀란드</b>	09 2533 1411

 **참고:** 거주하고 있는 국가가 목록에 없는 경우에는 Dell 대리점에서 소모품을 주문하십시오.

프린터는 다음 잉크 카트리지를 사용하여 인쇄하도록 설계되었습니다.

소모 품목	부품 번호
표준 용량 검정 잉크 카트리지	J5566
표준 용량 컬러 잉크 카트리지	J5567
고용량 검정 잉크 카트리지	M4640
고용량 컬러 잉크 카트리지	M4646
사진 잉크 카트리지	J4844

# 참고, 고지사항 및 주의



**참고:** 참고는 프린터를 원활하게 사용하는 데 도움이 될 만한 중요한 정보를 나타냅니다.



**고지사항:** 고지사항은 하드웨어 손상이나 데이터 손실이 발생할 수 있음을 나타내며 문제를 예방하는 방법을 알려줍니다.



**주의:** 주의는 자산 손상, 신체 상해 또는 사망 위험이 있음을 나타냅니다.

---

이 문서의 정보는 아무런 고지 없이 변경될 수 있습니다.

© 2005 Dell Inc. All rights reserved.

Dell Inc.의 서면 승인 없이는 방식에 관계 없이 문서의 정보를 재생하는 행위가 엄격히 금지되어 있습니다.

본문에 사용된 상표 *Dell*, *DELL* 로고, *Dell Picture Studio* 및 *Dell Ink Management System*은 Dell Inc.의 상표이며 *Microsoft* 및 *Windows*는 Microsoft Corporation의 등록 상표입니다.

이 문서에는 상표 및 이름의 소유를 주장하는 개체나 이들의 제품을 언급하기 위해 다른 상표와 제품 이름이 사용될 수 있습니다. Dell Inc.는 자사 소유를 제외한 상표 및 제품 이름에 대해 독자적인 이익을 부인합니다.

## UNITED STATES GOVERNMENT RESTRICTED RIGHTS

This software and documentation are provided with RESTRICTED RIGHTS. Use, duplication or disclosure by the Government is subject to restrictions as set forth in subparagraph (c)(1)(ii) of the Rights in Technical Data and Computer Software clause at DFARS 252.227-7013 and in applicable FAR provisions: Dell Inc., One Dell Way, Round Rock, Texas, 78682, USA.



# 목차

## 1 프린터 정보

<b>프린터 주요 부분 이해</b> . . . . .	<b>14</b>
<b>프린터 설정</b> . . . . .	<b>17</b>
초기 설정 메뉴 . . . . .	17
<b>조작 패널 이해</b> . . . . .	<b>18</b>
조작 패널 사용 . . . . .	18
<b>조작 패널 메뉴</b> . . . . .	<b>20</b>
<b>자동 용지 유형 센서 이해</b> . . . . .	<b>20</b>
<b>용지 넣기</b> . . . . .	<b>22</b>
용지 받침대에 일반 용지 넣기 . . . . .	22
ADF에 원본 문서 넣기 . . . . .	24
스캐너 유리에 원본 문서 놓기 . . . . .	25
<b>인쇄 매체 지침</b> . . . . .	<b>26</b>
용지 받침대에 대한 인쇄 매체 지침 . . . . .	26
ADF에 대한 용지 지침 . . . . .	28

## 2 인쇄

<b>문서 인쇄</b> . . . . .	<b>29</b>
<b>사진 인쇄</b> . . . . .	<b>29</b>
<b>테두리 없는 사진 인쇄</b> . . . . .	<b>30</b>
<b>PictBridge 호환 카메라에서 사진 인쇄</b> . . . . .	<b>31</b>

<b>메모리 카드에서 사진 인쇄</b> . . . . .	<b>32</b>
사진 보기 또는 인쇄 . . . . .	33
컴퓨터에 사진 저장 . . . . .	33
슬라이드쇼 보기 . . . . .	34
미디어 카드 또는 USB 키의 모든 사진 인쇄 . . . . .	34
<b>문서 한 부씩 인쇄</b> . . . . .	<b>35</b>
<b>마지막 페이지부터 인쇄</b> . . . . .	<b>35</b>
<b>용지 한 면에 여러 페이지 인쇄</b> . . . . .	<b>36</b>
<b>이미지를 여러 페이지 포스터로 인쇄</b> . . . . .	<b>36</b>
<b>배너 인쇄</b> . . . . .	<b>37</b>

### 3 복사

<b>조작 패널을 사용하여 문서 복사</b> . . . . .	<b>39</b>
<b>컴퓨터를 사용하여 문서 복사</b> . . . . .	<b>39</b>
<b>조작 패널을 사용하여 사진 복사</b> . . . . .	<b>40</b>
<b>컴퓨터를 사용하여 사진 복사</b> . . . . .	<b>40</b>
<b>조작 패널을 사용하여 한 부씩 인쇄</b> . . . . .	<b>41</b>
<b>복사 설정 변경</b> . . . . .	<b>42</b>

### 4 스캔

<b>조작 패널 사용</b> . . . . .	<b>43</b>
<b>프린터 소프트웨어 사용</b> . . . . .	<b>43</b>
<b>사진 스캔</b> . . . . .	<b>44</b>
<b>네트워크를 통해 컴퓨터로 스캔</b> . . . . .	<b>45</b>
<b>여러 페이지 또는 이미지 스캔</b> . . . . .	<b>46</b>

<b>OCR(Optical Character Recognition)을 사용하여 스캔한 텍스트 편집</b> . . . . .	<b>47</b>
<b>스캔한 이미지 편집</b> . . . . .	<b>48</b>
<b>이미지를 컴퓨터에 저장</b> . . . . .	<b>48</b>
<b>스캔한 이미지 또는 문서를 이메일로 보내기</b> . . . . .	<b>49</b>
<b>이미지나 문서 확대 또는 축소</b> . . . . .	<b>50</b>

## 5 팩스

<b>프린터와 장비 설정</b> . . . . .	<b>51</b>
벽면 전화 콘센트에 직접 연결 . . . . .	52
전화기에 연결 . . . . .	52
자동 응답기에 연결 . . . . .	53
컴퓨터 모뎀에 연결 . . . . .	54
DSL(Digital Subscriber Line)이 있는 경우 . . . . .	54
<b>프린터 조작 패널에서 팩스 사용</b> . . . . .	<b>55</b>
팩스 보내기 . . . . .	55
브로드캐스트 팩스 보내기 . . . . .	56
자동으로 팩스 받기 . . . . .	57
수동으로 팩스 받기 . . . . .	58
자동 응답기가 프린터에 연결되어 있을 때 팩스 받기 . . . . .	58
<b>컴퓨터에서 팩스 보내기</b> . . . . .	<b>59</b>
케이블 연결 . . . . .	59
DSL(Digital Subscriber Line)이 있는 경우 . . . . .	59
프린터 모뎀을 통해 팩스 사용 . . . . .	60
프린터 설정 유틸리티 탭 . . . . .	61
컴퓨터 모뎀을 통해 팩스 사용 . . . . .	62
<b>단축 다이얼</b> . . . . .	<b>65</b>
컴퓨터에서 단축 다이얼 목록 만들기 . . . . .	66
조작 패널에서 그룹 다이얼 목록 만들기 . . . . .	66
단축 또는 그룹 다이얼 목록 사용 . . . . .	67

<b>발신음을 들리게 하여 수동으로 팩스 보내기(On Hook Dial)</b> . . . . .	<b>68</b>
<b>예약 팩스 보내기</b> . . . . .	<b>68</b>
<b>팩스 차단</b> . . . . .	<b>69</b>
팩스 수신 차단 목록 만들기 . . . . .	69
팩스 차단 켜기 . . . . .	70
발신자 번호가 표시되지 않는 팩스 차단 . . . . .	70
<b>픽업 코드 변경</b> . . . . .	<b>71</b>
<b>자동 팩스 변환 사용</b> . . . . .	<b>72</b>

## **6 소프트웨어 이해**

<b>Dell 복합기 센터 사용</b> . . . . .	<b>73</b>
<b>인쇄 기본 설정 사용</b> . . . . .	<b>76</b>
<b>Dell Picture Studio 사용</b> . . . . .	<b>78</b>
<b>Memory Card Manager 사용</b> . . . . .	<b>78</b>
<b>Dell Ink Management System</b> . . . . .	<b>79</b>
<b>소프트웨어 제거 및 재설치</b> . . . . .	<b>81</b>

## **7 잉크 카트리지 유지관리**

<b>잉크 카트리지 교체</b> . . . . .	<b>83</b>
<b>잉크 카트리지 정렬</b> . . . . .	<b>87</b>
<b>잉크 카트리지 노즐 청소</b> . . . . .	<b>88</b>



## 8 문제 해결

<b>설치 문제</b> . . . . .	<b>89</b>
컴퓨터 문제 . . . . .	89
프린터 문제 . . . . .	91
<b>일반적인 문제</b> . . . . .	<b>92</b>
팩스 문제 . . . . .	92
용지 문제 . . . . .	93
네트워크 문제 . . . . .	96
<b>오류 메시지 및 표시등</b> . . . . .	<b>97</b>
<b>인쇄 품질 향상</b> . . . . .	<b>99</b>

## 9 Dell 연락처

<b>기술 지원</b> . . . . .	<b>101</b>
<b>자동 주문 상태 서비스</b> . . . . .	<b>102</b>
<b>Dell 연락처</b> . . . . .	<b>102</b>

색인 . . . . .	121
--------------	-----



## 주의: 안전 지침

개인의 안전을 보장하고 제품 및 작업 환경의 잠재적인 피해를 방지하기 위해 다음 안전 지침을 사용하십시오.

- 제품에는 모뎀이 들어 있습니다. 모뎀에 사용할 케이블은 최소 와이어 크기가 26 AWG(American wire gauge)이고 FCC 규격 RJ-11 모듈식 플러그를 갖춰야 합니다.
- 전력이 갑자기 늘어나거나 줄어들 때 제품을 보호하기 위해 서지 차단 장치, 라인 컨디셔너 또는 무정전 전원 공급 코드(UPS)를 사용하십시오.
- 욕조, 싱크대, 수영장, 축축한 지하실 등 습기가 많은 곳에서 프린터를 사용하지 마십시오.
- 제품 케이블 위에 아무것도 올려 놓아서는 안되며 케이블을 밟히거나 잘리지 않을 위치에 배치해야 합니다.
- 이 제품과 함께 제공된 전원 케이블 또는 제조자가 승인한 교체용 전원 케이블만 사용하십시오.

## 주의: 제품에 기호가 없는 경우 제대로 접지된 전기 콘센트에 연결해야 합니다.

- 제품에 가깝고 접근하기 쉬운 전기 콘센트에 전원 케이블을 연결하십시오.
- 제품을 완전히 끄려면 전원 공급 장치에서 전원 케이블을 뽑아야 합니다.
- 사용 설명서에 없는 문제는 전문 서비스 담당자에게 서비스나 수리를 문의하십시오.
- 천동 번개가 칠 때는 팩스 기능을 사용하지 마십시오. 또한 천동 번개가 칠 때 이 제품을 설치하거나 전원 케이블 또는 전화선 등을 연결하지 마십시오.
- 이 제품은 특수 Dell 승인 구성 부품을 사용하여 안전 규격을 충족하도록 설계되었습니다. 일부 부품의 안전 기능은 분명히 드러나지 않을 수 있습니다. Dell은 Dell이 승인하지 않은 구성 부품을 사용한 경우 어떠한 책임도 지지 않습니다.
- 용지 걸림을 해결하는 올바른 방법은 89 페이지의 "문제 해결"을 참조하십시오.



# 프린터 정보

Dell Photo AIO Printer 964를 사용하면 다양한 작업을 수행할 수 있습니다. 알아 두어야 할 중요 사항:

- 프린터를 컴퓨터에 연결하면 프린터 조작 패널 또는 프린터 소프트웨어를 사용하여 좋은 품질의 문서를 빠르게 만들 수 있습니다.
- 인쇄, 스캔 또는 컴퓨터에 사진 저장 기능을 사용하려면 프린터를 컴퓨터에 *연결해야* 합니다.
- 사진을 복사하거나, 팩스를 보내거나, 메모리 카드 또는 PictBridge 호환 카메라에서 인쇄하려는 경우 프린터를 컴퓨터에 *연결하지 않아도* 됩니다.

 **참고:** 프린터에서 팩스를 보내려면 컴퓨터와의 연결 여부에 상관 없이 프린터가 전화선에 연결되어 있어야 합니다.

 **참고:** 컴퓨터에 DSL 모뎀을 사용하는 경우 프린터에 연결된 전화선에 DSL 필터를 설치해야 합니다.

## 프린터 주요 부분 이해

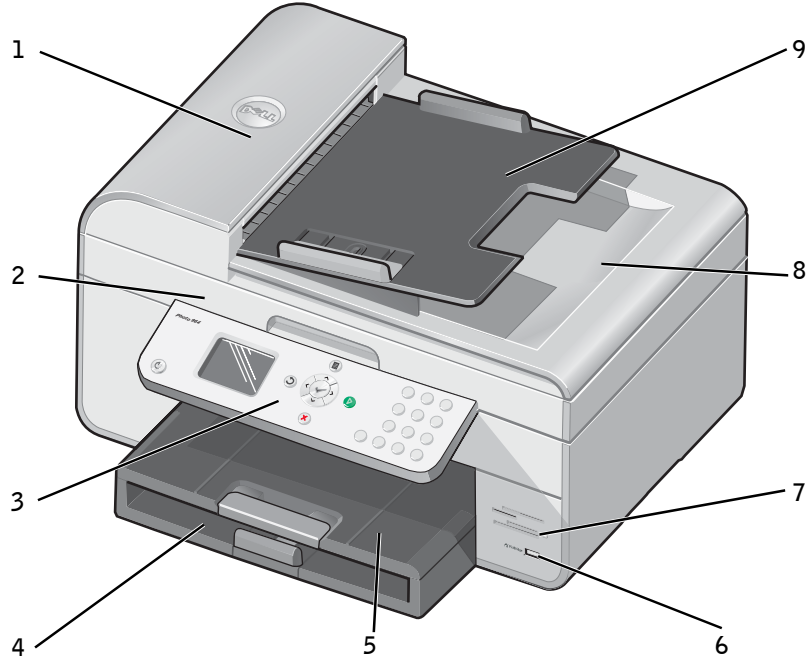

번호:	주요 부분:	설명:
1	ADF(자동 급지 장치)	여러 페이지로 된 문서 및/또는 리갈 크기의 문서를 스캔, 복사 또는 팩스 전송합니다.
2	프린터 장치	잉크 카트리지에 액세스할 때 들어올리는 부분입니다.
3	조작 판넬	복사, 스캔, 팩스 및 인쇄를 제어하는 데 사용하는 프린터의 판넬입니다. 자세한 내용은 18 페이지의 "조작 판넬 사용"을 참조하십시오.
4	용지 입력 트레이	프린터에 용지를 넣는 곳입니다.
5	용지 출력 트레이	프린터에서 나온 용지가 들어 있는 트레이입니다. <b>참고:</b> 용지 출력 트레이 받침대를 똑바로 잡아 당겨서 늘리십시오.
6	PictBridge 커넥터	PictBridge 호환 디지털 카메라를 프린터에 연결하는 데 사용하는 커넥터입니다.

번호:	주요 부분:	설명:
7	미디어 카드 슬롯	디지털 사진이 들어 있는 미디어 카드를 삽입하는 슬롯입니다. <b>참고:</b> LCD에는 미디어 카드에 들어 있는 JPG 파일만 표시됩니다. 미디어 카드에 저장된 다른 이미지 유형을 보려면 Memory Card Manager를 여십시오. 자세한 내용은 78 페이지의 "Memory Card Manager 사용"을 참조하십시오.
8	통합된 ADF 출력 트레이의 상단 덮개	스캔하는 동안 문서나 사진을 평평하게 유지해 주는 프린터의 상부입니다. 여기서 ADF를 통해 들어간 원본 문서를 꺼낼 수도 있습니다.
9	ADF 입력 트레이	프린터에 원본 문서를 넣습니다. 여러 페이지로 된 문서를 스캔, 복사 또는 팩스로 전송하는 데 적합합니다.

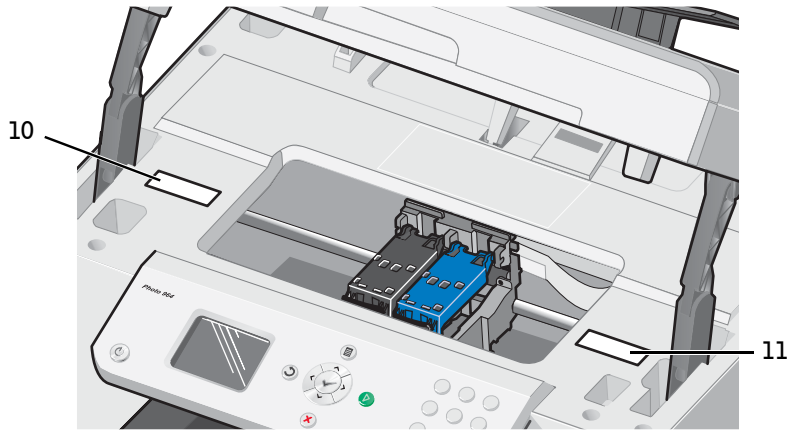

10	소모품 재주문 레이블	잉크 카트리지 또는 용지를 주문하려면 <a href="http://www.dell.com/supplies">www.dell.com/supplies</a> 를 방문하십시오.
11	익스프레스 서비스 코드	<ul style="list-style-type: none"> <li>• <a href="http://support.dell.com">support.dell.com</a>에서 사용자의 프린터를 확인하거나 기술 지원에 문의하십시오.</li> <li>• 기술 지원에 문의할 때 익스프레스 서비스 코드를 입력하면 바로 통화할 수 있습니다.</li> </ul> <b>참고:</b> 익스프레스 코드는 일부 국가에서만 사용할 수 있습니다.

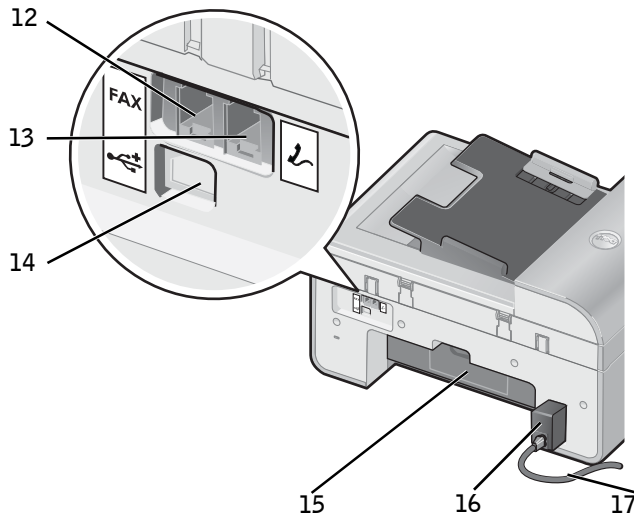

12	팩스 커넥터 (FAX — 왼쪽 커넥터)	<p>사용 가능한 전화선에 프린터를 연결하면 팩스를 보내거나 받을 수 있습니다.</p> <p><b>참고:</b> 추가 장치를 팩스 커넥터 (FAX — 왼쪽 커넥터)에 연결하거나 프린터에 디지털 회선 필터를 사용하지 않은 상태에서 DSL(Digital Subscriber Line) 또는 ISDN(Integrated Services Digital Network)을 연결하지 마십시오.</p>
13	전화 잭 커넥터 ( — 오른쪽 커넥터)	<p>데이터/팩스 모델, 전화기 또는 자동 응답기와 같은 추가 장치를 프린터에 연결하려면 청색 플러그를 제거하십시오.</p> <p><b>참고:</b> 현지 국가(독일, 스웨덴, 덴마크, 오스트리아, 벨기에, 이탈리아, 프랑스 및 스위스 등)의 전화 통신이 직렬인 경우 제대로 작동하려면 오른쪽 커넥터 ( —)에서 파란색 플러그를 제거한 후 팩스용으로 공급된 노란색 종단기를 삽입하십시오. 이러한 국가에서는 추가 장치에 이 포트를 사용할 수 없습니다.</p>
14	USB 커넥터	프린터를 컴퓨터에 연결합니다.
15	후면 개폐구	용지 걸림을 제거하려면 이 문을 여십시오.
16	전원 공급 장치	<p>전원을 프린터에 공급합니다.</p> <p><b>참고:</b> 전원 공급 장치는 착탈식입니다. 전원 공급 장치를 프린터에서 제거했는데 콘센트에는 계속 꽂혀 있는 경우 LED가 켜져서 현재 전원이 들어오고 있음을 알립니다.</p> <p><b>참고:</b> 기기의 플러그를 뺄 때 전원이 꺼져 있으면 플러그를 다시 꽂아도 전원은 꺼져 있는 상태입니다.</p>



## 프린터 설정

 **참고:** Dell Photo All-In-One Printer 964는 Microsoft® Windows® 2000, Windows XP 및 Windows XP Professional X64 Edition을 지원합니다.

프린터를 설치하려면 *프린터 설치* 포스터의 단계에 따라 설치하십시오. 설치 중에 문제가 발생하면 89 페이지의 "문제 해결"을 참조하십시오.

 **참고:** Dell Photo AIO Printer 964는 벽면 콘센트에 직접 연결된 경우에만 작동하는 아날로그 장치입니다. 전화기나 자동 응답기와 같은 다른 장치는 설치 단계의 설명에 따라 전화 잭 커넥터 (L — 오른쪽 커넥터)에 연결하면 정상적으로 작동합니다. ISDN, DSL 또는 ADSL과 같은 디지털 연결을 사용하려면 디지털 회선 필터가 필요합니다. 자세한 내용은 인터넷 서비스 공급자에게 문의하십시오.

### 초기 설정 메뉴

처음 프린터의 전원을 켜면 프린터에 초기 설정 메뉴가 자동으로 표시됩니다.



메뉴 항목:	설정:
언어	왼쪽 및 오른쪽 화살표 버튼 < > 을 사용하여 언어 옵션을 스크롤합니다. 해당 언어가 강조 표시되면 선택 (✓) 을 누릅니다.
국가	왼쪽 및 오른쪽 화살표 버튼 < > 을 사용하여 국가 옵션을 스크롤합니다. 해당 국가가 강조 표시되면 선택 (✓) 을 누릅니다.
일자 및 시간 설정	선택 (✓) 을 눌러 날짜 및 시간 설정 메뉴로 들어갑니다.

### 설정 업데이트

설정 메뉴에 액세스하면 초기 설정 후에 시간, 날짜, 언어 및 국가 설정을 업데이트할 수 있습니다.

# 조작 패널 이해



## 조작 패널 사용

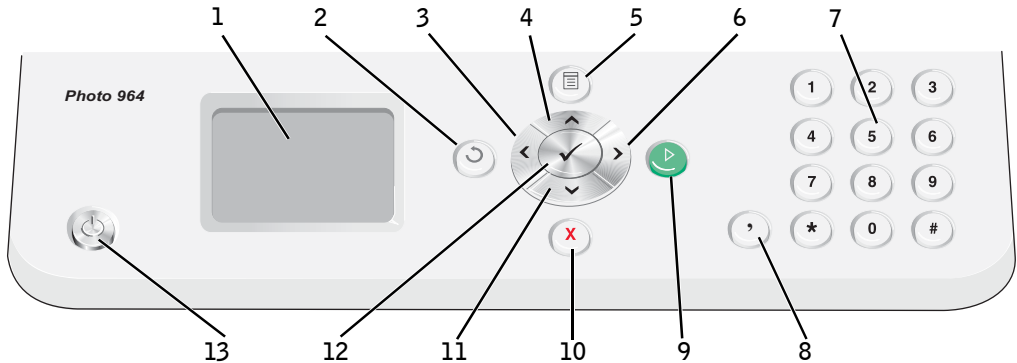

조작 패널 버튼을 사용하면 문서와 사진을 복사하고, 문서를 팩스로 보내고, 컴퓨터에 연결하지 않고도 메모리 카드나 PictBridge 호환 카메라에서 사진을 인쇄할 수 있습니다. 전원 표시등이 켜져 있으면 프린터가 켜져 있는 것입니다. 메뉴 , 선택  및 화살표 버튼을 사용하여 설정을 변경할 수 있으며 시작 버튼  을 사용하면 스캔, 복사 또는 팩스 기능을 시작할 수 있습니다.

디스플레이에는 다음 항목이 표시됩니다.

- 프린터 상태
- 메시지
- 메뉴
- 메모리 카드에 저장된 사진



번호	주요 부분:	용도:
1	LCD(Liquid Crystal Display)	사용할 수 있는 옵션을 보여 줍니다.
2	뒤로 	디스플레이에서 사용 가능한 메뉴를 탐색하는 중 메뉴 수준을 뒤로 이동합니다.
3	왼쪽 화살표 	<ul style="list-style-type: none"> <li>• 디스플레이에서 숫자를 낮춥니다.</li> <li>• 디스플레이에 표시된 목록을 스크롤합니다.</li> </ul>

번호	주요 부분:	용도:
4	위쪽 화살표 	메뉴에서 사용 가능한 옵션을 스크롤합니다.
5	메뉴 	사용 가능한 메뉴를 스크롤합니다.
6	오른쪽 화살표 	<ul style="list-style-type: none"> <li>디스플레이에서 숫자를 높입니다.</li> <li>디스플레이에 표시된 목록을 스크롤합니다.</li> </ul>
7	키패드 숫자 또는 기호	<ul style="list-style-type: none"> <li>팩스 모드에서: <ul style="list-style-type: none"> <li>팩스 번호를 입력합니다.</li> <li>단축 다이얼 목록을 만들 때 문자를 선택합니다.</li> <li>숫자를 입력하여 프린터 디스플레이에 표시된 날짜와 시간을 입력하거나 변경합니다.</li> </ul> </li> <li>복사 모드에서 매수를 선택합니다.</li> </ul>
8	일시 중지 	<p>해당 번호에서 3초 정도 일시 중지하여 외부 회선에 대기하거나 자동 응답기로 들어갑니다.</p> <p><b>참고:</b> 번호 입력을 이미 시작했을 때만 일시 중지를 넣습니다.</p>
9	시작 	<ul style="list-style-type: none"> <li>스캔, 복사 또는 팩스 작업을 시작합니다.</li> <li>사진 모드에서 사진을 인쇄합니다.</li> </ul> <p><b>참고:</b> 컬러인지 흑백인지 지정하지 않고 복사를 시작하면 기본값인 컬러로 인쇄됩니다.</p>
10	취소 	<ul style="list-style-type: none"> <li>진행 중인 스캔, 인쇄 또는 복사 작업을 취소합니다.</li> <li>메뉴를 종료합니다.</li> <li>팩스 번호를 지우거나 팩스 전송을 종료하고 디스플레이를 팩스 기본값으로 복원합니다.</li> <li>현재 설정을 지우고 기본 설정으로 복원합니다.</li> </ul>
11	아래쪽 화살표 	메뉴에서 사용 가능한 옵션을 스크롤합니다.
12	선택 	디스플레이에 나타나는 옵션을 선택합니다.
13	전원 	프린터를 켜거나 끕니다.

## 조작 패널 메뉴

기본 메뉴에서는 프린터에서 사용할 수 있는 복사, 사진, 팩스, 스캔, 설정 또는 유지관리 모드로 이동할 수 있습니다.

또한 모드로 이동하지 않고 기본 메뉴에서 바로 사진을 보거나 팩스를 보낼 수 있으며, 고속 복사나 고속 스캔 작업을 수행할 수도 있습니다.

조작 패널 메뉴에 대한 자세한 내용은 *사용 설명서*를 참조하십시오.

## 자동 용지 유형 센서 이해

이 프린터에는 다음 용지 유형을 감지하는 자동 용지 유형 센서가 장착되어 있습니다.

- 일반
- 투명
- 광택/사진

이러한 용지 유형을 넣으면 프린터에서 용지 유형을 감지하고 품질/속도 설정을 자동으로 조정합니다.

품질/속도 설정		
용지 유형	검은색 및 컬러 카트리지가 설치된 경우	사진 및 컬러 카트리지가 설치된 경우
일반	보통	사진
투명	보통	사진
광택/사진	사진	사진

 **참고:** 프린터에서 용지 크기는 감지할 수 없습니다.

용지 크기를 선택하려면:

- 1 문서가 열려 있는 상태에서 **파일**→**인쇄**를 클릭합니다.
- 2 인쇄 대화 상자에서 **기본 설정**, **속성** 또는 **등록 정보**(운영 체제나 프로그램에 따라)를 클릭합니다.  
인쇄 기본 설정 대화 상자가 열립니다.
- 3 인쇄 설정 탭에서 용지 크기를 선택합니다.
- 4 **확인**을 클릭합니다.

자동 용지 유형 센서는 사용자가 끄지 않은 경우 항상 켜져 있습니다. 특정 인쇄 작업에 대해 자동 용지 유형 센서를 끄려면:

- 1 문서가 열려 있는 상태에서 **파일**→**인쇄**를 클릭합니다.
- 2 인쇄 대화 상자에서 기본 설정, 속성 또는 등록 정보(운영 체제나 프로그램에 따라)를 클릭합니다.  
인쇄 기본 설정 대화 상자가 열립니다.
- 3 인쇄 설정 탭을 클릭합니다.
- 4 용지 유형 드롭다운 메뉴에서 사용할 용지 유형을 선택합니다.
- 5 확인을 클릭합니다.

모든 인쇄 작업에 대해 자동 용지 유형 센서를 끄려면:

- 1 Windows XP에서 시작→제어판→프린터 및 기타 하드웨어→프린터 및 팩스를 클릭합니다.  
Windows 2000의 경우 시작→설정→프린터를 클릭합니다.
- 2 Dell Photo AIO Printer 964 아이콘을 마우스 오른쪽 버튼으로 클릭합니다.
- 3 인쇄 기본 설정을 클릭합니다.
- 4 인쇄 설정 탭을 클릭합니다.
- 5 용지 유형 드롭다운 메뉴에서 사용할 용지 유형을 선택합니다.
- 6 확인을 클릭합니다.

# 용지 넣기

## 용지 받침대에 일반 용지 넣기

- 1 용지 출력 트레이를 올리고 용지 받침대를 늘립니다.

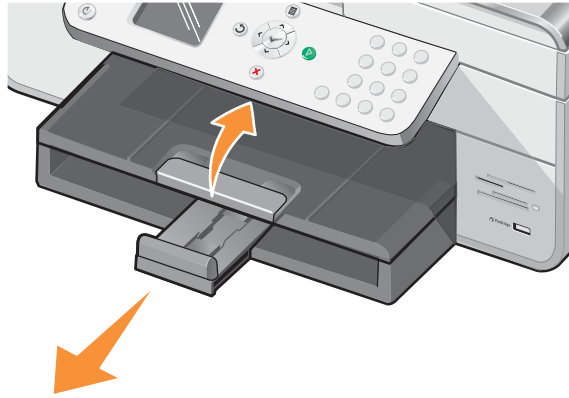

- 2 용지를 용지 입력 트레이에 넣습니다.

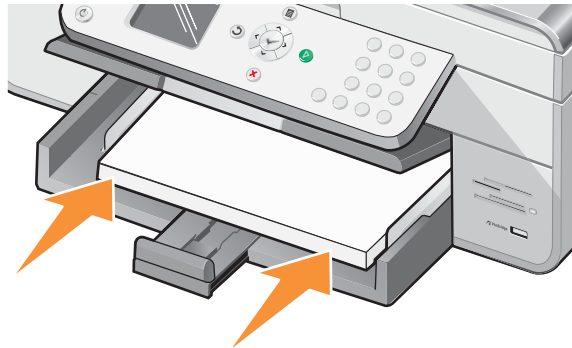

3 용지의 하단과 왼쪽 및 오른쪽 가장자리에 맞게 용지 고정대를 밀어서 조정합니다.

 **참고:** 용지를 프린터에 강제로 넣지 마십시오.

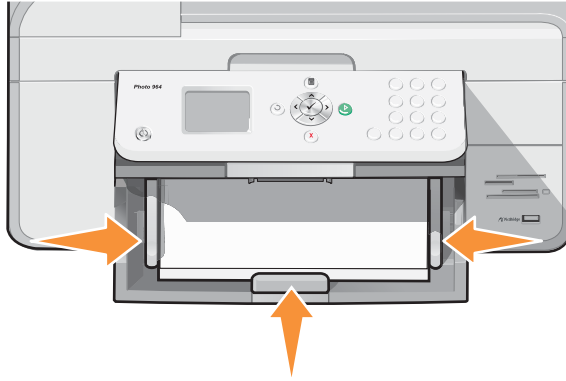

4 용지 출력 트레이를 내립니다.

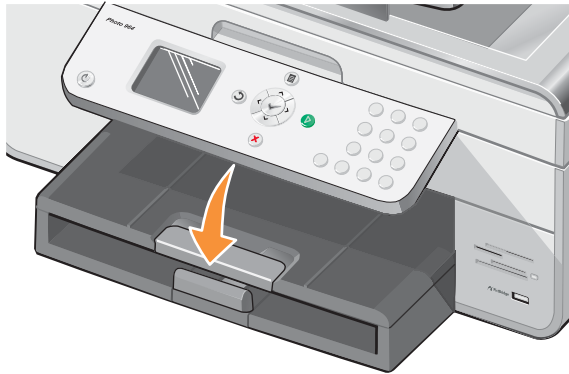

- 5 용지가 프린터에서 나올 때 용지가 떨어지지 않도록 용지 출력 트레이 받침대를 늘립니다.

 **참고:** 용지 출력 트레이에는 최대 50장까지 용지를 쌓아둘 수 있습니다.

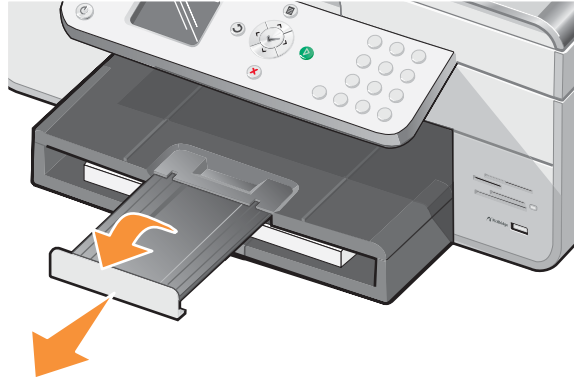

인쇄 매체와 관련된 자세한 지침은 26 페이지의 "용지 받침대에 대한 인쇄 매체 지침"을 참조하십시오.

### ADF에 원본 문서 넣기

스캔, 복사 및 팩스 전송용으로 최대 50장까지 원본 문서를 텍스트 면이 위로 향하게 하여 ADF에 넣을 수 있습니다. 여러 페이지 문서를 넣을 때는 ADF를 사용하는 것이 좋습니다. 자세한 내용은 28 페이지의 "ADF에 대한 용지 지침"을 참조하십시오.

 **참고:** 엽서, 사진 카드, 인화지 또는 작은 이미지를 ADF에 넣지 마십시오. 이러한 항목은 스캐너 유리에 놓으십시오.



## 스캐너 유리에 원본 문서 놓기

- 1 상단 덮개를 엽니다.
- 2 스캔할 면이 아래로 향하도록 원본 문서를 스캐너 유리 왼쪽 상단 구석에 놓습니다.  
세로(수직) 방향으로 복사하려면:

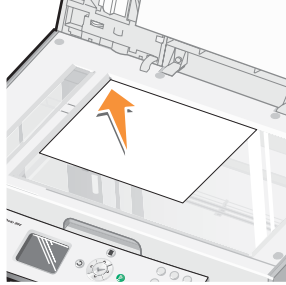

가로(수평) 방향으로 복사하려면:

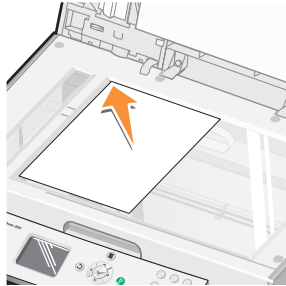

- 3 상단 덮개를 닫습니다.

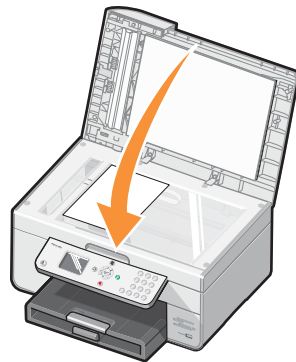

# 인쇄 매체 지침

## 용지 받침대에 대한 인쇄 매체 지침

최대 급지량:	다음을 확인하십시오.
일반 용지 100장	<ul style="list-style-type: none"> <li>• 용지를 용지 받침대 중앙에 넣습니다.</li> <li>• 용지 고정대를 용지의 왼쪽 및 오른쪽 가장자리에 맞도록 조정합니다.</li> <li>• 용지 고정대를 용지의 아래쪽 가장자리에 맞도록 조정합니다.</li> <li>• 고속 인쇄(사진 카트리지가 설치되어 있는 경우 사진 선택), 보통 또는 사진 인쇄 품질을 선택합니다.</li> </ul> <p><b>참고:</b> 레터헤드의 앞면을 아래로 향하게 하고 레터헤드의 뒷면이 프린터에 먼저 들어가도록 하여 레터헤드 용지를 넣습니다.</p>
배너 용지 20장	<ul style="list-style-type: none"> <li>• 배너 용지를 넣기 전에 용지 받침대에서 용지를 제거합니다.</li> <li>• 프린터 전면에 배너 용지(20장 이하)를 쌓아두고 첫 장을 넣습니다.</li> <li>• 배너 용지의 선단이 용지 받침대의 오른쪽에 맞춰져 프린터에 들어가도록 조정합니다.</li> <li>• 용지 고정대를 잡고 배너 용지의 오른쪽 가장자리에 맞도록 조정합니다.</li> <li>• 잉크젯 프린터용 배너 용지를 사용합니다.</li> </ul> <p><b>참고:</b> 인쇄 속성에서 A4 배너 또는 레터 배너 용지 크기를 선택해야 합니다. 이렇게 해야 용지가 걸리지 않습니다. 93 페이지의 "용지 문제"를 참조하십시오.</p>
봉투 15장	<ul style="list-style-type: none"> <li>• 봉투의 인쇄면을 아래로 향하게 합니다.</li> <li>• 봉투를 용지 받침대의 중앙에 맞춥니다.</li> <li>• 용지 고정대를 봉투의 왼쪽 및 오른쪽 가장자리에 맞도록 조정합니다.</li> <li>• 용지 고정대를 용지의 아래쪽 가장자리에 맞도록 조정합니다.</li> <li>• 봉투를 가로 방향으로 인쇄합니다.</li> <li>• 올바른 봉투 크기를 선택합니다. 목록에 정확한 봉투 크기가 없으면 다음으로 큰 크기를 선택하고 봉투에 봉투 텍스트가 올바르게 배치되도록 오른쪽 및 왼쪽 여백을 설정합니다.</li> </ul>
축하 카드, 인덱스 카드, 엽서 또는 사 진 카드 35장	<ul style="list-style-type: none"> <li>• 카드의 인쇄면을 아래로 향하게 합니다.</li> <li>• 카드를 용지 받침대의 중앙에 맞춥니다.</li> <li>• 용지 고정대를 카드의 왼쪽 및 오른쪽 가장자리에 맞도록 조정합니다.</li> <li>• 용지 고정대를 용지의 아래쪽 가장자리에 맞도록 조정합니다.</li> <li>• 보통 또는 사진 인쇄 품질을 선택합니다.</li> </ul>

---

**최대 급지량: 다음을 확인하십시오.**

---

- 사진, 코팅 또는 광택 용지 75장
- 용지의 광택면이나 코팅면을 아래로 향하게 합니다.
  - 용지를 용지 받침대 중앙에 넣습니다.
  - 보통 또는 사진 인쇄 품질을 선택합니다.
  - 용지 고정대를 용지의 왼쪽 및 오른쪽 가장자리에 맞도록 조정합니다.
  - 용지 고정대를 용지의 아래쪽 가장자리에 맞도록 조정합니다.

- 열전사 용지 25장
- 열전사 용지 포장에 표시된 급지 지침을 따릅니다.
  - 열전사 용지의 인쇄면을 아래로 향하게 합니다.
  - 용지 고정대를 용지의 왼쪽 및 오른쪽 가장자리에 맞도록 조정합니다.
  - 용지 고정대를 용지의 아래쪽 가장자리에 맞도록 조정합니다.
  - 열전사 용지를 용지 받침대의 중앙에 맞춥니다.
  - 보통 또는 사진 인쇄 품질을 선택합니다.

- 투명 필름 75장
- 투명 용지의 거친 면을 아래로 향하게 합니다.
  - 용지 고정대를 투명 용지의 왼쪽 및 오른쪽 가장자리에 맞도록 조정합니다.
  - 용지 고정대를 용지의 아래쪽 가장자리에 맞도록 조정합니다.
- 참고:** 일반 용지를 제거하지 않고 투명 용지 한 장을 용지 받침대에 넣어도 됩니다.
- 보통 또는 사진 인쇄 품질을 선택합니다.
  - 투명 용지를 용지 받침대의 중앙에 맞춥니다.

- 라벨 용지 35장
- 라벨 용지의 인쇄면을 용지 받침대에서 아래로 향하게 합니다.
  - 라벨 용지의 상단을 프린터에 먼저 넣습니다.
  - 용지 고정대를 용지의 왼쪽 및 오른쪽 가장자리에 맞도록 조정합니다.
  - 용지 고정대를 용지의 아래쪽 가장자리에 맞도록 조정합니다.

- 사용자 정의 크기 용지 100장
- 용지의 인쇄면을 아래로 향하게 합니다.
  - 용지 크기가 다음 규격 범위에 맞는지 확인합니다.
    - 폭
      - 76–216mm
      - 3.0–8.5인치
    - 길이
      - 127–432mm
      - 5.0–17.0인치
  - 용지를 용지 받침대 중앙에 넣습니다.
  - 용지 고정대를 용지의 왼쪽 및 오른쪽 가장자리에 맞도록 조정합니다.
  - 용지 고정대를 용지의 아래쪽 가장자리에 맞도록 조정합니다.

- 레터헤드 용지 100장
- 레터헤드 용지의 앞면을 아래로 향하게 합니다.
  - 레터헤드 상단을 프린터에 먼저 넣습니다.
  - 용지 고정대를 용지의 왼쪽 및 오른쪽 가장자리에 맞도록 조정합니다.
  - 용지 고정대를 용지의 아래쪽 가장자리에 맞도록 조정합니다.
-

## ADF에 대한 용지 지침

최대 급지량:	다음을 확인하십시오.
레터 크기 용지 50장	<ul style="list-style-type: none"> <li>문서의 텍스트 면을 위로 향하게 합니다.</li> <li>용지 고정대를 용지의 가장자리에 맞도록 조정합니다.</li> </ul>
A4 크기 용지 50장	<ul style="list-style-type: none"> <li>문서의 텍스트 면을 위로 향하게 합니다.</li> <li>용지 고정대를 용지의 가장자리에 맞도록 조정합니다.</li> </ul>
리갈 크기 용지 50장	<ul style="list-style-type: none"> <li>문서의 텍스트 면을 위로 향하게 합니다.</li> <li>용지 고정대를 용지의 가장자리에 맞도록 조정합니다.</li> </ul>
2홀, 3홀 또는 4홀 펀치 매체 50장	<ul style="list-style-type: none"> <li>문서의 텍스트 면을 위로 향하게 합니다.</li> <li>용지 고정대를 용지의 가장자리에 맞도록 조정합니다.</li> <li>용지 크기가 허용되는 규격 범위 내에 있는지 확인합니다.</li> </ul>
가장자리가 보 강된 3홀 복사 용 매체 50장	<ul style="list-style-type: none"> <li>문서의 텍스트 면을 위로 향하게 합니다.</li> <li>용지 고정대를 용지의 가장자리에 맞도록 조정합니다.</li> <li>용지 크기가 허용되는 규격 범위 내에 있는지 확인합니다.</li> </ul>
기인쇄지 양식 및 레터헤드 매 체 50장	<ul style="list-style-type: none"> <li>문서의 텍스트 면을 위로 향하게 합니다.</li> <li>용지 고정대를 용지의 가장자리에 맞도록 조정합니다.</li> <li>용지 크기가 허용되는 규격 범위 내에 있는지 확인합니다.</li> <li>잉크 흡수력이 좋은 매체를 선택합니다.</li> <li>기인쇄지 매체를 ADF에 사용하기 전에 완전히 건조시킵니다.</li> <li>금속성 잉크 입자로 인쇄한 매체를 ADF에 사용하지 마십시오.</li> <li>돌출된 디자인을 사용하지 마십시오.</li> </ul>
사용자 정의 크 기 용지 50장	<ul style="list-style-type: none"> <li>문서의 텍스트 면을 위로 향하게 합니다.</li> <li>용지 고정대를 용지의 가장자리에 맞도록 조정합니다.</li> <li>용지 크기가 다음 규격 범위에 맞는지 확인합니다.</li> </ul> <p>폭</p> <ul style="list-style-type: none"> <li>210.0mm–215.9mm</li> <li>8.27–8.5인치</li> </ul> <p>길이</p> <ul style="list-style-type: none"> <li>279.4mm–355.6mm</li> <li>11.0–14.0인치</li> </ul>

# 인쇄

## 문서 인쇄

- 1 컴퓨터와 프린터를 켜고 서로 연결되어 있는지 확인합니다.
- 2 인쇄면이 아래로 향하도록 용지를 넣습니다. 자세한 내용은 22 페이지의 "용지 넣기"를 참조하십시오.
- 3 문서가 열려 있는 상태에서 **파일** → **인쇄**를 클릭합니다.
- 4 인쇄 설정을 사용자 정의합니다.
  - a 기본 설정, 속성, 옵션 또는 설정을 클릭합니다(프로그램이나 운영 체제에 따라 다름).  
인쇄 기본 설정 대화 상자가 열립니다.
  - b 인쇄 설정 탭에서 인쇄 품질/속도, 용지 크기, 흑백 또는 컬러 인쇄, 테두리 없음 인쇄, 방향 및 인쇄 매수를 선택합니다.
  - c 고급 탭에서 양면 인쇄 옵션, 특수 레이아웃 옵션 또는 품질 자동 개선 사용 여부를 지정할 수 있습니다.
  - d 인쇄 기본 설정을 변경한 후에는 화면 아래쪽의 **확인**을 클릭하여 인쇄 대화 상자로 돌아갑니다.
- 5 **확인** 또는 **인쇄**를 클릭합니다(프로그램 또는 운영 체제에 따라 다름).

## 사진 인쇄

- 1 인쇄면(광택면)이 아래로 향하도록 하여 사진 용지를 넣습니다. 자세한 내용은 26 페이지의 "용지 받침대에 대한 인쇄 매체 지침"을 참조하십시오.
- 2 컬러 카트리지와 사진 카트리지(별매)가 설치되어 있는지 확인합니다. 자세한 내용은 83 페이지의 "잉크 카트리지 교체"를 참조하십시오.
- 3 문서가 열려 있는 상태에서 **파일** → **인쇄**를 클릭합니다.

- 인쇄 설정을 사용자 정의하려면 **기본 설정**, **속성**, **옵션** 또는 **설정**(프로그램이나 운영 체제에 따라 다름)을 클릭합니다.

인쇄 기본 설정 대화 상자가 열립니다.

- 인쇄 설정 탭에서 **사진**, **dpi 설정**, **용지 유형** 및 **용지 크기**를 선택합니다.

 **참고:** 사진을 인쇄할 때는 사진/광택 또는 코팅 용지를 사용하는 것이 좋습니다.

- 인쇄 옵션의 사용자 정의를 마치면 **확인**을 클릭합니다.

- 확인** 또는 **인쇄**를 클릭합니다(프로그램 또는 운영 체제에 따라 다름).

- 사진이 서로 들러붙거나 얼룩이 생기지 않도록 사진이 프린터에서 나올 때마다 꺼냅니다.

 **참고:** 인쇄물을 비접착식 사진 앨범이나 액자에 넣기 전에 충분히 시간을 두고 인쇄물을 완전하게 말립니다(주변 조건에 따라 12-24시간). 이렇게 하면 인쇄물의 수명이 오래갑니다.

## 테두리 없는 사진 인쇄

- 사진/광택 용지를 용지 받침대에 넣고 인쇄면이 아래로 향하도록 합니다. 자세한 내용은 26 페이지의 "용지 받침대에 대한 인쇄 매체 지침"을 참조하십시오.

- 컬러 카트리지와 사진 카트리지(별매)가 설치되어 있는지 확인합니다. 자세한 내용은 83 페이지의 "잉크 카트리지 교체"를 참조하십시오.

- 문서가 열려 있는 상태에서 **파일** → **인쇄**를 클릭합니다.

- 인쇄 설정을 사용자 정의하려면 **기본 설정**, **속성**, **옵션** 또는 **설정**(프로그램이나 운영 체제에 따라 다름)을 클릭합니다.

인쇄 기본 설정 대화 상자가 열립니다.

- 인쇄 설정 탭에서 **사진**, **dpi 설정**, **용지 유형**, **용지 크기**를 선택하고 **테두리 없음** 체크상자를 선택합니다.

- 인쇄 옵션의 사용자 정의를 마치면 **확인**을 클릭합니다.

- 확인** 또는 **인쇄**를 클릭합니다(프로그램 또는 운영 체제에 따라 다름).

 **참고:** 일부 프로그램에서는 테두리 없음 용지 크기를 선택해야 할 수 있습니다.

 **참고:** 테두리 없음 인쇄는 사진/광택 용지를 사용하는 경우에만 사용됩니다. 사진 용지를 제외한 용지의 출력물에는 모든 면에 2mm의 여백이 있습니다.

# PictBridge 호환 카메라에서 사진 인쇄

프린터에서 PictBridge 호환 카메라를 지원합니다.

- 1 USB 케이블 한 쪽 끝을 카메라에 꽂습니다.
- 2 USB 케이블의 다른 쪽 끝을 프린터 전면의 PictBridge 포트에 꽂습니다.  
적절한 카메라 USB 설정과 PictBridge 연결 선택 및 사용 정보를 확인하려면 카메라와 함께 제공된 지침을 참조하십시오.

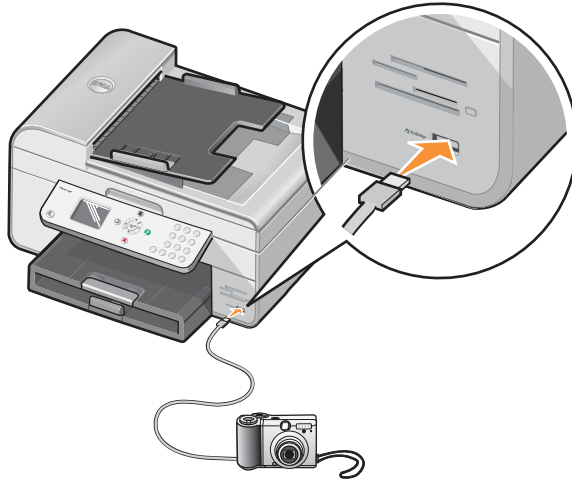

- 3 디지털 카메라를 켭니다.  
프린터가 자동으로 PictBridge 모드로 들어갑니다.
- 4 사진 인쇄를 시작하려면 카메라와 함께 제공된 지침을 참조하십시오.

**참고:** 대부분의 디지털 카메라에서는 컴퓨터와 프린터(또는 PTP)의 두 가지 USB 모드를 선택할 수 있습니다. PictBridge 인쇄의 경우 프린터(또는 PTP) USB를 선택해야 합니다. 자세한 내용은 카메라와 함께 제공된 설명서를 참조하십시오.

## 메모리 카드에서 사진 인쇄

대부분의 디지털 카메라는 메모리 카드를 사용하여 사진을 저장합니다. Dell Photo AIO Printer 964은 다음 디지털 매체를 지원합니다.

- CompactFlash Type I, Type II
- Memory Stick
- Memory Stick PRO
- Memory Stick Duo
- Microdrive
- SmartMedia
- Secure Digital(SD)
- MultiMediaCard
- xD-Picture Card

메모리 카드는 레이블이 위를 향하게 하여 넣어야 합니다. 카드 리더기에는 이러한 미디어를 꽂을 수 있는 네 개의 슬롯이 있으며 카드가 읽혀지고 있을 때나 데이터가 전송 중일 때는 작은 표시등이 깜박입니다.

 **참고:** 읽고 있는 동안에는 카드를 제거하지 마십시오. 데이터가 손상될 수 있습니다.

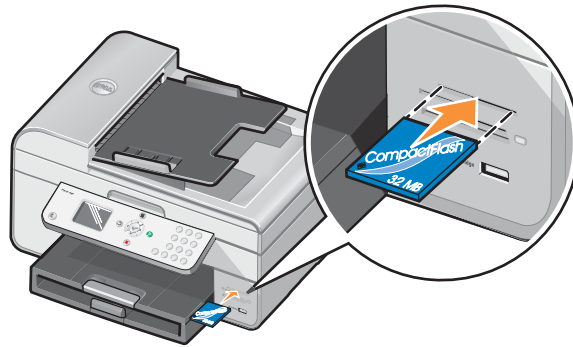





PictBridge에 사용되는 커넥터는 USB 플래시 드라이브 장치에 저장된 정보에 액세스할 때도 사용할 수 있습니다. 이 AIO와 함께 사용하도록 인증된 USB 플래시 드라이브 장치는 다음과 같습니다.











- Dell - 256MB High Speed USB 2.0 Memory Key(P/N 311-4341)
- Dell - 128MB High Speed USB 2.0 Memory Key(P/N 311-4340)
- Dell - 64MB High Speed USB 2.0 Memory Key(P/N 311-4339)

메모리 카드나 USB 키를 삽입하면 프린터가 사진 모드로 자동 전환됩니다.

 **참고:** 메모리 카드나 USB 키는 한 번에 하나씩만 삽입해야 합니다.



 **참고:** 프린터는 FAT32 데이터 형식을 지원합니다. NTFS에 저장된 파일은 FAT32 데이터 형식으로 변환해야 합니다.

## 사진 보기 또는 인쇄

- 1 메모리 카드 또는 USB 키를 삽입합니다.  
프린터가 자동으로 사진 모드로 전환됩니다.
- 2 선택  을 눌러 사진 모드 메뉴에 액세스합니다.
- 3 사진 모드 메뉴에서 위쪽 또는 아래쪽 화살표 버튼   을 사용하여 사진 찾아보기 및 인쇄로 스크롤한 다음 선택  을 누릅니다.
- 4 왼쪽 또는 오른쪽 화살표 버튼   을 눌러 미디어 카드 또는 디지털 카메라에서 사진을 스크롤합니다.
- 5 선택  을 눌러 인쇄할 사진을 선택합니다. 위쪽 또는 아래쪽 화살표 버튼   을 눌러 인쇄 매수를 지정합니다.
- 6 시작  을 눌러 인쇄합니다.





 **참고:** JPG 형식의 사진만 메모리 카드나 USB 키에서 직접 인쇄할 수 있습니다. 메모리 카드 또는 USB 키에 다른 파일 형식으로 저장된 사진을 인쇄하려면 인쇄하기 전에 사진을 컴퓨터로 전송해야 합니다.

## 컴퓨터에 사진 저장

디스플레이의 사진 모드 메뉴에서 위쪽 또는 아래쪽 화살표 버튼   을 사용하여 컴퓨터에 사진 저장으로 스크롤한 후 선택  을 누릅니다. 메모리 카드나 USB 키의 모든 사진이 컴퓨터로 전송되어 Memory Card Manager에서 열립니다.







## 슬라이드쇼 보기

메모리 카드나 USB 키에 저장된 모든 사진을 슬라이드쇼로 볼 수 있습니다.

- 1 메모리 카드 또는 USB 키를 삽입합니다.  
프린터가 자동으로 사진 모드로 전환됩니다.
- 2 선택  을 눌러 사진 모드 메뉴에 액세스합니다.
- 3 사진 모드 메뉴에서 위쪽 또는 아래쪽 화살표 버튼   을 사용하여 슬라이드쇼 보기로 스크롤한 다음 선택  을 누릅니다.  
슬라이드쇼 메뉴가 열립니다.
- 4 슬라이드쇼의 속도를 지정한 후 선택  을 누릅니다.  
프린터에 미디어 카드 또는 디지털 카메라의 사진이 하나씩 표시됩니다.

## 미디어 카드 또는 USB 키의 모든 사진 인쇄

미디어 카드의 모든 사진을 설정/해제하지 않고 인쇄할 수도 있습니다.

- 1 메모리 카드 또는 USB 키를 삽입합니다.  
프린터가 자동으로 사진 모드로 전환됩니다.
- 2 선택  을 눌러 사진 모드 메뉴에 액세스합니다.
- 3 사진 모드 메뉴에서 위쪽 또는 아래쪽 화살표 버튼   을 사용하여 모든 사진 인쇄로 스크롤한 다음 선택  을 누릅니다.  
모든 사진 인쇄 메뉴가 열립니다.
- 4 페이지마다 인쇄할 사진의 매수를 지정하고 선택  을 누릅니다.
- 5 시작  을 누릅니다.



**참고:** JPG 형식으로 저장된 사진만 메모리 카드에서 직접 인쇄할 수 있습니다. 메모리 카드에 다른 파일 형식으로 저장된 사진을 인쇄하려면 인쇄하기 전에 사진을 컴퓨터로 전송해야 합니다.

## 문서 한 부씩 인쇄

프린터가 컴퓨터에 연결되어 있으면 흑백 또는 컬러로 한 부씩 인쇄할 수 있습니다. 한 부씩 인쇄하려면:

- 1 용지 받침대에 용지를 넣었는지 확인합니다.
- 2 문서가 열려 있는 상태에서 **파일** → **인쇄**를 클릭합니다.
- 3 속성, 옵션, 설정 또는 기본 설정을 클릭합니다(프로그램이나 운영 체제에 따라 다름).  
인쇄 기본 설정 대화 상자가 열립니다.
- 4 인쇄 설정 탭에서 인쇄 매수를 지정합니다.



**참고:** 한 부씩 인쇄 체크상자를 활성화하려면 한 부 이상을 지정해야 합니다.

- 5 한 부씩 인쇄 체크상자를 선택합니다.
- 6 확인 또는 인쇄를 클릭합니다.

## 마지막 페이지부터 인쇄

- 1 용지 받침대에 용지를 넣었는지 확인합니다. 도움말을 보려면 22 페이지의 "용지 받침대에 일반 용지 넣기"를 참조하십시오.
- 2 문서가 열려 있는 상태에서 **파일** → **인쇄**를 클릭합니다.
- 3 속성, 옵션, 설정 또는 기본 설정을 클릭합니다(프로그램이나 운영 체제에 따라 다름).  
인쇄 기본 설정 대화 상자가 열립니다.
- 4 인쇄 설정 탭에서 **마지막 페이지부터 인쇄** 체크상자를 선택합니다.
- 5 확인을 클릭합니다.
- 6 확인 또는 인쇄를 클릭합니다(프로그램 또는 운영 체제에 따라 다름).

## 용지 한 면에 여러 페이지 인쇄

- 1 용지 받침대에 용지를 넣었는지 확인합니다. 도움말을 보려면 22 페이지의 "용지 받침대에 일반 용지 넣기"를 참조하십시오.
- 2 문서가 열려 있는 상태에서 **파일** → **인쇄**를 클릭합니다.
- 3 속성, 옵션, 설정 또는 기본 설정을 클릭합니다(프로그램이나 운영 체제에 따라 다름). 인쇄 기본 설정 대화 상자가 열립니다.
- 4 고급 탭의 레이아웃 드롭다운 목록에서 **다면인쇄**를 선택합니다.
- 5 각 페이지에 인쇄할 페이지 수를 선택합니다.
- 6 확인을 클릭합니다.
- 7 확인 또는 인쇄를 클릭합니다(프로그램 또는 운영 체제에 따라 다름).

## 이미지를 여러 페이지 포스터로 인쇄

- 1 용지 받침대에 용지를 넣었는지 확인합니다. 도움말을 보려면 22 페이지의 "용지 받침대에 일반 용지 넣기"를 참조하십시오.
- 2 이미지가 열려 있는 상태에서 **파일** → **인쇄**를 클릭합니다.
- 3 속성, 옵션, 설정 또는 기본 설정을 클릭합니다(프로그램이나 운영 체제에 따라 다름). 인쇄 기본 설정 대화 상자가 열립니다.
- 4 고급 탭에서 포스터와 포스터의 크기를 선택합니다.
- 5 확인을 클릭합니다.
- 6 확인 또는 인쇄를 클릭합니다(프로그램 또는 운영 체제에 따라 다름).

# 배너 인쇄

1 프린터 전면에 배너 용지(20장 이하)을 쌓아두고 첫 장을 넣습니다.

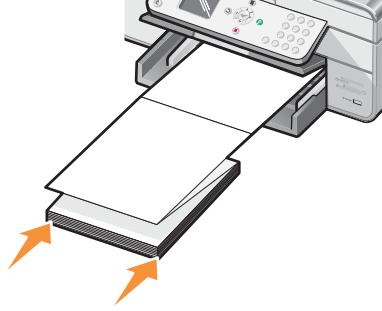

2 문서가 열려 있는 상태에서 파일→인쇄를 클릭합니다.

3 속성, 옵션, 설정 또는 기본 설정을 클릭합니다(프로그램이나 운영 체제에 따라 다름).  
인쇄 기본 설정 대화 상자가 열립니다.

4 고급 탭의 레이아웃 드롭다운 목록에서 배너를 선택합니다.

5 확인 또는 인쇄를 클릭합니다(프로그램 또는 운영 체제에 따라 다름).

**참고:** 프린터에서 인쇄가 시작되면 배너 용지의 앞쪽 가장자리가 프린터에서 빠져나올 때까지 기다렸다가 프린터 앞쪽 바닥에 용지를 조심스럽게 펼칩니다.



# 복사

복사 작업을 하려면 프린터의 조작 패널이나 컴퓨터를 사용합니다.

## 조작 패널을 사용하여 문서 복사

- 1 프린터를 켭니다.
- 2 용지 받침대에 용지를 넣습니다. 자세한 내용은 22 페이지의 "용지 넣기"을 참조하십시오.
- 3 원본 문서를 넣습니다. 도움말을 보려면 24 페이지의 "ADF에 원본 문서 넣기" 또는 25 페이지의 "스캐너 유리에 원본 문서 놓기"을 참조하십시오.
- 4 기본 메뉴에서 위쪽 및 아래쪽 화살표 버튼 ▲ ▼을 사용하여 복사로 스크롤한 다음 선택 (✓)을 누릅니다.
- 5 필요에 따라 복사 설정을 변경합니다.
- 6 시작 (▶)을 누릅니다.  
디스플레이에 복사 중이라고 나타납니다.

 **참고:** 컬러 선택을 지정하지 않고 시작 (▶)을 누르면 기본적으로 컬러로 인쇄됩니다.

## 컴퓨터를 사용하여 문서 복사

- 1 컴퓨터와 프린터를 켜고 서로 연결되어 있는지 확인합니다.
- 2 용지를 넣습니다. 자세한 내용은 22 페이지의 "용지 넣기"를 참조하십시오.
- 3 상단 덮개를 엽니다.
- 4 문서를 스캐너 유리 위에 놓습니다. 스캔할 항목 전면의 왼쪽 위 모서리가 프린터의 화살표에 맞춰져 있는지 확인합니다. 자세한 내용은 25 페이지의 "스캐너 유리에 원본 문서 놓기" 또는 24 페이지의 "ADF에 원본 문서 넣기"을 참조하십시오.
- 5 상단 덮개를 닫습니다.

- 6 시작 → 프로그램 또는 모든 프로그램 → Dell 프린터 → Dell Photo AIO Printer 964 → Dell 복합기 센터를 클릭합니다.

Dell 복합기 센터가 열립니다.

- 7 복사 수량(1-99)과 컬러 설정을 선택합니다.
- 8 추가 복사 설정 보기를 클릭하면 다음을 수행할 수 있습니다.
  - 복사 수량을 선택합니다.
  - 빈 용지 크기를 선택합니다.
  - 원본 문서 크기를 선택합니다.
  - 문서를 밝거나 어둡게 합니다.
  - 문서를 확대 또는 축소합니다.

## 조작 패널을 사용하여 사진 복사

- 1 인화지를 넣습니다. 자세한 내용은 26 페이지의 "용지 받침대에 대한 인쇄 매체 지침"을 참조하십시오.
- 2 상단 덮개를 엽니다.
- 3 사진을 유리 위에 놓습니다.
- 4 상단 덮개를 닫습니다.
- 5 기본 메뉴에서 위쪽 및 아래쪽 화살표 버튼 ▲ ▼을 사용하여 복사로 스크롤한 다음 선택 (✓)을 누릅니다.
- 6 위쪽 및 아래쪽 화살표 버튼 ▲ ▼을 사용하여 품질로 스크롤한 다음 선택 (✓)을 누릅니다.
- 7 위쪽 및 아래쪽 화살표 버튼 ▲ ▼을 사용하여 사진으로 스크롤한 다음 선택 (✓)을 누릅니다.
- 8 시작 (▶)을 누릅니다.

## 컴퓨터를 사용하여 사진 복사

- 1 컴퓨터와 프린터를 켜고 서로 연결되어 있는지 확인합니다.
- 2 인쇄면이 위로 향하도록 사진 용지를 넣습니다. 자세한 내용은 26 페이지의 "용지 받침대에 대한 인쇄 매체 지침"을 참조하십시오.



- 3 문서를 아래로 향하게 하여 스캐너 유리 위에 놓습니다. 스캔할 항목 전면의 왼쪽 위 모서리가 프린터의 화살표에 맞춰져 있는지 확인합니다. 자세한 내용은 25 페이지의 "스캐너 유리에 원본 문서 놓기"을 참조하십시오.
- 4 시작 → 프로그램 또는 모든 프로그램 → Dell 프린터 → Dell Photo AIO Printer 964 → Dell 복합기 센터를 클릭합니다.  
Dell 복합기 센터가 열립니다.
- 5 미리 보기를 클릭합니다.
- 6 인쇄할 이미지 부분이 포함되도록 선택 영역을 조정합니다.
- 7 복사 섹션에서 복사 수량과 사진 컬러를 선택합니다.
- 8 사진을 사용자 정의하려면 추가 복사 설정 보기를 클릭합니다.
- 9 설정 사용자 정의를 마치면 복사를 클릭합니다.

## 조작 패널을 사용하여 한 부씩 인쇄

컴퓨터 없이 프린터를 사용하는 경우에도 한 부씩 인쇄할 수 있습니다.

- 1 용지 받침대에 용지를 넣습니다. 도움말을 보려면 22 페이지의 "용지 받침대에 일반 용지 넣기"을 참조하십시오.
- 2 원본 문서를 넣습니다. 도움말을 보려면 24 페이지의 "ADF에 원본 문서 넣기" 또는 스캐너 유리에 원본 문서 놓기를 참조하십시오.
- 3 기본 메뉴에서 위쪽 및 아래쪽 화살표 버튼 ▲ ▼을 사용하여 복사로 스크롤한 다음 선택 (⊙)을 누릅니다.
- 4 위쪽 및 아래쪽 화살표 버튼 ▲ ▼을 사용하여 한 부씩 인쇄로 스크롤한 다음 선택 (⊙)을 누릅니다.
- 5 예를 선택하고 선택 (⊙)을 누릅니다.
- 6 시작 (▶)을 누릅니다.

## 복사 설정 변경

- 1 시작 → 프로그램 또는 모든 프로그램 → Dell 프린터 → Dell Photo AIO Printer 964 → Dell 복합기 센터를 클릭합니다.

Dell 복합기 센터가 열립니다.

- 2 복사 수량과 컬러 설정을 선택합니다.
- 3 추가 복사 설정 보기를 클릭하면 다음을 수행할 수 있습니다.
  - 복사 수량을 선택합니다.
  - 빈 용지 크기를 선택합니다.
  - 원본 문서 크기를 선택합니다.
  - 문서를 밝거나 어둡게 합니다.
  - 문서를 확대 또는 축소합니다.
- 4 고급 버튼을 클릭하여 용지 크기 및 품질 같은 옵션을 변경합니다.
- 5 변경하려면 다음 탭을 클릭합니다.

탭:	작업:
인쇄	<ul style="list-style-type: none"> <li>• 용지 크기 및 유형을 선택합니다.</li> <li>• 테두리 없음 인쇄 옵션을 선택합니다.</li> <li>• 인쇄 품질을 선택합니다.</li> </ul>
스캔	<ul style="list-style-type: none"> <li>• 색상 심도 및 스캔 해상도를 선택합니다.</li> <li>• 스캔한 이미지를 자동으로 자릅니다.</li> </ul>
이미지 향상	<ul style="list-style-type: none"> <li>• 흐릿한 이미지를 선명하게 만듭니다.</li> <li>• 이미지의 밝기를 조정합니다.</li> <li>• 이미지의 컬러 보정 곡선(감마)을 조정합니다.</li> </ul>
이미지 패턴	<ul style="list-style-type: none"> <li>• 그레이 이미지에서 흑백 점 패턴으로 부드럽게 변환합니다(디더링).</li> <li>• 잡지 또는 신문에서 이미지 패턴을 제거합니다(물결 패턴 제거).</li> <li>• 최고 품질 또는 최고 속도로 처리할 것인지 선택합니다.</li> <li>• 컬러 문서의 백그라운드 노이즈를 줄입니다.</li> </ul>

- 6 복사 설정 사용자 정의를 마치면 **확인**을 클릭한 후 **복사**를 클릭합니다.

# 스캔

프린터에서 조작 패널이나 프린터 소프트웨어를 사용하여 스캔 작업을 수행할 수 있습니다.

## 조작 패널 사용

- 1 컴퓨터와 프린터를 켜고 서로 연결되어 있는지 확인합니다.
- 2 원본 문서를 넣습니다. 도움말을 보려면 24 페이지의 "ADF에 원본 문서 넣기" 또는 25 페이지의 "스캐너 유리에 원본 문서 놓기"를 참조하십시오.
- 3 기본 메뉴에서 위쪽 및 아래쪽 **화살표** 버튼 **▲ ▼**을 사용하여 스캔으로 스크롤한 다음 **선택** **Ⓢ**을 누릅니다.
- 4 원하는 스캔 설정을 변경한 다음 **선택** **Ⓢ**을 누릅니다.

## 프린터 소프트웨어 사용

- 1 컴퓨터와 프린터를 켜고 서로 연결되어 있는지 확인합니다.
- 2 원본 문서를 넣습니다. 도움말을 보려면 24 페이지의 "ADF에 원본 문서 넣기" 또는 25 페이지의 "스캐너 유리에 원본 문서 놓기"를 참조하십시오.
- 3 시작 → **프로그램** 또는 **모든 프로그램** → **Dell 프린터** → **Dell Photo AIO Printer 964** → **Dell 복합기 센터**를 클릭합니다.

Dell 복합기 센터가 열립니다.

- 4 미리 보기를 눌러 스캔한 이미지를 봅니다.

 **참고:** 스캔 크기(미리 보기 창의 오른쪽 하단에 있음)가 빨간색으로 표시되면 시스템 자원이 부족하여 선택한 해상도나 크기로 스캔할 수 없다는 의미입니다. 이 문제를 해결하려면 해상도나 스캔 영역 크기를 줄입니다.



- 5 스캔할 이미지 부분이 포함되도록 선택 영역을 조정합니다.
- 6 **스캔 이미지 전송 대상:** 드롭다운 메뉴에서 스캔 전송 대상을 선택합니다.

- 7 스캔 작업을 추가로 사용자 정의하려면 **추가 스캔 설정 보기**를 클릭합니다.
- 8 이미지 사용자 정의를 마치면 **스캔**을 클릭합니다.

## 사진 스캔

- 1 컴퓨터와 프린터를 켜고 서로 연결되어 있는지 확인합니다.
- 2 원본 문서를 넣습니다. 도움말을 보려면 25 페이지의 "스캐너 유리에 원본 문서 놓기"를 참조하십시오.
- 3 시작 → 프로그램 또는 모든 프로그램 → Dell 프린터 → Dell Photo AIO Printer 964 → Dell 복합기 센터를 클릭합니다.

Dell 복합기 센터가 열립니다.

 **참고:** 프린터의 조작 패널에서도 Dell 복합기 센터를 열 수 있습니다. 프린터가 스캔 모드인 경우 시작 버튼  을 누릅니다. 컴퓨터에서 Dell 복합기 센터가 열립니다.

- 4 미리 보기를 눌러 스캔한 이미지를 봅니다.

 **참고:** 스캔 크기(미리 보기 창의 오른쪽 하단에 있음)가 빨간색으로 표시되면 시스템 자원이 부족하여 선택한 해상도나 크기로 스캔할 수 없다는 의미입니다. 이 문제를 해결하려면 해상도나 스캔 영역 크기를 줄입니다.

- 5 스캔할 사진 부분이 포함되도록 선택 영역을 조정합니다.
- 6 스캔 이미지 전송 대상: 드롭다운 메뉴에서 사용할 사진 프로그램을 선택합니다.

 **참고:** 사용할 프로그램이 목록에 없으면 드롭다운 메뉴에서 추가 검색...을 선택합니다. 다음 화면에서 추가를 눌러 프로그램을 찾아 목록에 추가합니다.

- 7 스캔 작업을 추가로 사용자 정의하려면 **추가 스캔 설정 보기**를 클릭합니다.
- 8 설정을 변경합니다.
- 9 이미지 사용자 정의를 마치면 **스캔**을 클릭합니다.  
문서 처리가 완료되면 선택한 프로그램에서 열립니다.

# 네트워크를 통해 컴퓨터로 스캔

1 컴퓨터가 네트워크에 연결되어 있는지 확인합니다.

 **참고:** Dell 프린터는 Dell 네트워크 어댑터(별매)로만 네트워크에 연결할 수 있습니다.

2 컴퓨터와 프린터의 전원이 켜져 있는지 확인합니다.

3 원본 문서를 넣습니다. 도움말을 보려면 24 페이지의 "ADF에 원본 문서 넣기" 또는 25 페이지의 "스캐너 유리에 원본 문서 놓기"를 참조하십시오.

4 기본 메뉴에서 위쪽 및 아래쪽 **화살표** 버튼 **▲ ▼**을 사용하여 스캔으로 스크롤한 다음 **선택** **Ⓢ**을 누릅니다.

네트워크에 연결되면 프린터에서 자동으로 감지합니다. 네트워크에 연결되면 **호스트 선택** 화면이 나타납니다. 네트워크에 연결되어 있지 않으면 **스캔 모드** 메뉴가 나타납니다.

5 **호스트 선택 화면**에서 문서를 보낼 컴퓨터를 선택한 후 **선택** **Ⓢ**을 누릅니다.

6 호스트 컴퓨터에 지정된 네 자리 사용자 번호를 입력합니다.

 **참고:** 사용자 번호는 복합기 기본 페이지의 오른쪽 위 모서리에 있습니다. 도움말을 보려면 73 페이지의 "Dell 복합기 센터 사용"를 참조하십시오. 사용자 번호는 기본적으로 필요하지 않으며 사용자 번호를 설정한 경우에만 요청됩니다.

7 **선택** **Ⓢ**을 누릅니다.

**스캔 모드** 메뉴가 나타납니다.

## 여러 페이지 또는 이미지 스캔



 **참고:** 일부 프로그램은 여러 페이지 스캔을 지원하지 않습니다.

다음과 같이 하면 한 번에 여러 이미지를 스캔하여 시간을 절약할 수 있습니다.

1 스캐너 유리 위에 첫 장을 올려놓습니다. 자세한 내용은 25 페이지의 "스캐너 유리에 원본 문서 놓기"를 참조하십시오.

2 시작 → 프로그램 또는 모든 프로그램 → Dell 프린터 → Dell Photo AIO Printer 964 → Dell 복합기 센터를 클릭합니다.

Dell 복합기 센터가 열립니다.

 **참고:** 프린터의 조작 패널에서도 Dell 복합기 센터를 열 수 있습니다. 프린터가 스캔 모드인 경우 시작 버튼  을 누릅니다. 컴퓨터에서 Dell 복합기 센터가 열립니다.

3 스캔 이미지 전송 대상: 드롭다운 메뉴에서 사용할 프로그램을 선택합니다.

4 스캔 섹션에서 추가 스캔 설정 보기를 클릭합니다.

5 고급 버튼을 클릭합니다.

6 고급 스캔 설정 표시를 클릭하여 고급 옵션을 변경합니다.  
고급 스캔 설정 대화 상자가 열립니다.

7 스캔 탭에서 출력 전 여러 항목 스캔 상자를 클릭합니다.

8 확인을 클릭합니다.

9 설정 사용자 정의를 마치면 스캔을 클릭합니다.

첫 페이지를 스캔하고 나면 다음 페이지를 요청하는 메시지가 나타납니다.

10 스캐너 유리 위에 다음 장을 올려놓고 예를 클릭합니다. 모든 페이지의 스캔을 마칠 때까지 반복합니다.

11 작업을 마치면 아니오를 클릭합니다. 스캔한 여러 페이지와 함께 프로그램이 열립니다.



# OCR(Optical Character Recognition)을 사용하여 스캔한 텍스트 편집

OCR(Optical Character Recognition)은 스캔한 이미지를 워드 프로세서 프로그램 내에서 편집할 수 있는 텍스트로 변환하는 소프트웨어 기능입니다.

 **참고:** 일본 사용자는 E-Typist OCR 소프트웨어를 사용해야 합니다. 프린터 드라이버가 설치되어 있으면 소프트웨어가 자동으로 로드됩니다.

- 1 원본 문서를 넣습니다. 도움말을 보려면 24 페이지의 "ADF에 원본 문서 넣기" 또는 25 페이지의 "스캐너 유리에 원본 문서 놓기"를 참조하십시오.
- 2 시작 → 프로그램 또는 모든 프로그램 → Dell 프린터 → Dell Photo AIO Printer 964 → Dell 복합기 센터를 클릭합니다.

Dell 복합기 센터가 열립니다.

 **참고:** 프린터의 조작 패널에서도 Dell 복합기 센터를 열 수 있습니다. 프린터가 스캔 모드인 경우 시작 버튼  을 누릅니다. 컴퓨터에서 Dell 복합기 센터가 열립니다.



- 3 스캔 이미지 전송 대상: 드롭다운 메뉴에서 워드 프로세서 또는 텍스트 편집 프로그램을 선택합니다.
- 4 스캔 용도 드롭다운 메뉴에서 텍스트 편집(OCR 및 300 DPI)을 선택합니다.
- 5 스캔을 클릭합니다.  
스캔한 텍스트가 나타납니다.
- 6 문서를 편집합니다.
- 7 문서를 저장합니다.

## 스캔한 이미지 편집

이미지는 대부분의 그래픽 프로그램을 사용하여 사용자 정의할 수 있습니다.

- 1 시작 → 프로그램 또는 모든 프로그램 → Dell 프린터 → Dell Photo AIO Printer 964 → Dell 복합기 센터를 클릭합니다.

Dell 복합기 센터가 열립니다.

 **참고:** 프린터의 조작 패널에서도 Dell 복합기 센터를 열 수 있습니다. 프린터가 스캔 모드인 경우 시작 버튼  을 누릅니다. 컴퓨터에서 Dell 복합기 센터가 열립니다.

- 2 스캔 이미지 전송 대상: 드롭다운 메뉴에서 스캔 전송 대상을 선택합니다.

- 3 스캔을 클릭합니다.

이미지 처리가 완료되면 선택한 프로그램에서 열립니다.

- 4 프로그램에 있는 도구를 사용하여 이미지를 편집합니다.

다음 작업을 수행할 수 있습니다.



- 적목 현상 제거
- 이미지 자르기
- 이미지에 텍스트 추가
- 이미지의 밝기 및 대비 조정

도움이 필요하면 그래픽 프로그램과 함께 제공된 설명서를 참조하십시오.

## 이미지를 컴퓨터에 저장

- 1 시작 → 프로그램 또는 모든 프로그램 → Dell 프린터 → Dell Photo AIO Printer 964 → Dell 복합기 센터를 클릭합니다.

Dell 복합기 센터가 열립니다.

 **참고:** 프린터의 조작 패널에서도 Dell 복합기 센터를 열 수 있습니다. 프린터가 스캔 모드인 경우 시작 버튼  을 누릅니다. 컴퓨터에서 Dell 복합기 센터가 열립니다.

- 2 유용한 도구 섹션에서 컴퓨터에 이미지 저장을 클릭합니다.

- 3 컴퓨터 화면의 지침에 따라 컴퓨터에 이미지를 저장합니다.





# 스캔한 이미지 또는 문서를 이메일로 보내기

이메일을 통해 스캔한 사진이나 문서를 보내려면:

- 1 원본 문서를 넣습니다. 도움말을 보려면 24 페이지의 "ADF에 원본 문서 넣기" 또는 25 페이지의 "스캐너 유리에 원본 문서 놓기"를 참조하십시오.
- 2 시작 → 프로그램 또는 모든 프로그램 → Dell 프린터 → Dell Photo AIO Printer 964 → Dell 복합기 센터를 클릭합니다.

Dell 복합기 센터가 열립니다.

 **참고:** 프린터의 조작 패널에서도 Dell 복합기 센터를 열 수 있습니다. 프린터가 스캔 모드인 경우 시작 버튼  을 누릅니다. 컴퓨터에서 Dell 복합기 센터가 열립니다.

- 3 미리 보기를 클릭합니다.

 **참고:** 스캔 크기(미리 보기 창의 오른쪽 하단에 있음)가 빨간색으로 표시되면 시스템 자원이 부족하여 선택한 해상도나 크기로 스캔할 수 없다는 의미입니다. 이 문제를 해결하려면 해상도나 스캔 영역 크기를 줄입니다.

- 4 유용한 도구 섹션에서 이메일로 이미지나 문서 보내기를 클릭합니다.
- 5 무엇을 스캔하시겠습니까? 메뉴에서 선택합니다.
- 6 화면의 지침에 따라 이메일로 보낼 사진이나 문서를 준비합니다.
- 7 첨부를 클릭합니다.
- 8 첨부한 사진과 함께 전송할 메시지 내용을 입력한 후 보냅니다.

 **참고:** 수행 방법에 대한 자세한 내용은 이메일 프로그램의 도움말을 참조하십시오.



## 이미지나 문서 확대 또는 축소

프린터와 컴퓨터를 *함께* 사용하는 경우 Dell 복합기 센터를 사용하여 문서를 25%에서 400%까지 확대하거나 축소할 수 있습니다.

컴퓨터 *없이* 프린터만 사용하는 경우 백분율 단위로 문서를 확대 또는 축소하거나 조작 패널의 페이지에 맞춤 옵션을 사용할 수 있습니다.

- 1 용지 받침대에 용지를 넣습니다. 도움말을 보려면 22 페이지의 "용지 받침대에 일반 용지 넣기"를 참조하십시오.
- 2 원본 문서를 넣습니다. 도움말을 보려면 25 페이지의 "스캐너 유리에 원본 문서 놓기" 또는 24 페이지의 "ADF에 원본 문서 넣기"를 참조하십시오.
- 3 시작 → 프로그램 또는 모든 프로그램 → Dell 프린터 → Dell Photo AIO Printer 964 → Dell 복합기 센터를 클릭합니다.

Dell 복합기 센터가 열립니다.

 **참고:** 프린터의 조작 패널에서도 Dell 복합기 센터를 열 수 있습니다. 프린터가 스캔 모드인 경우 시작 버튼  을 누릅니다. 컴퓨터에서 Dell 복합기 센터가 열립니다.

- 4 미리 보기를 클릭합니다.

 **참고:** 스캔 크기(미리 보기 창의 오른쪽 하단에 있음)가 빨간색으로 표시되면 시스템 자원이 부족하여 선택한 해상도나 크기로 스캔할 수 없다는 의미입니다. 이 문제를 해결하려면 해상도나 스캔 영역 크기를 줄입니다.

- 5 유용한 도구 섹션에서 이미지 확대 또는 축소를 선택합니다.
- 6 화면의 지침에 따라 새 이미지의 크기를 선택합니다.
- 7 이미지 사용자 정의를 마치면 인쇄를 클릭합니다.

## 팩스

프린터를 컴퓨터에 연결하지 않아도 팩스를 보내고 받을 수 있습니다. 프린터 조작 관별에서 기본 팩스 기능을 사용하면 됩니다. 55 페이지의 "프린터 조작 관별에서 팩스 사용"을 참조하십시오.

 **참고:** 컴퓨터 소프트웨어를 사용한 팩스 사용 방법은 59 페이지의 "컴퓨터에서 팩스 보내기"를 참조하십시오.

## 프린터와 장비 설정

장비	장점	항목 참고
<ul style="list-style-type: none"> <li>프린터</li> <li>전화 코드(제공됨)</li> </ul>	컴퓨터를 사용하지 않고도 문서를 복사하고 팩스를 보내거나 받을 수 있습니다.	52 페이지의 "벽면 전화 콘센트에 직접 연결"
<ul style="list-style-type: none"> <li>프린터</li> <li>전화기(별매)</li> <li>전화 코드 2개(1개만 제공됨)</li> </ul>	<ul style="list-style-type: none"> <li>팩스 회선을 일반 전화선으로 사용합니다.</li> <li>전화기가 있는 곳이면 어디든 프린터를 설치할 수 있습니다.</li> <li>컴퓨터를 사용하지 않고도 문서를 복사하고 팩스를 보내거나 받을 수 있습니다.</li> </ul>	52 페이지의 "전화기에 연결"
<ul style="list-style-type: none"> <li>프린터</li> <li>전화기(별매)</li> <li>자동 응답기(별매)</li> <li>전화 코드 3개(1개만 제공됨)</li> </ul>	음성 메시지와 팩스를 모두 받을 수 있습니다.	53 페이지의 "자동 응답기에 연결"
<ul style="list-style-type: none"> <li>프린터</li> <li>전화기(별매)</li> <li>컴퓨터 모뎀(별매)</li> <li>전화 코드 3개(1개만 제공됨)</li> <li>USB 케이블(별매)</li> </ul>	전화 연결 콘센트 수를 늘릴 수 있습니다.	54 페이지의 "컴퓨터 모뎀에 연결"

 **참고:** 전화 코드(제공됨)가 올바른 커넥터에 연결되어 있어야 합니다.

## 벽면 전화 콘센트에 직접 연결

전화 코드를 프린터 팩스 커넥터(FAX — 왼쪽 커넥터)와 벽면 전화 콘센트에 연결합니다.

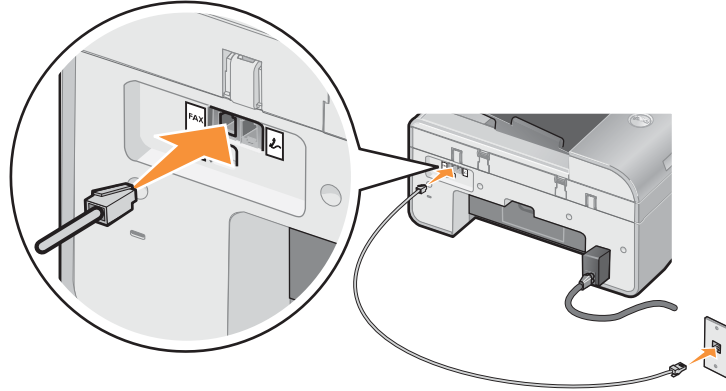

- 1 전화 코드의 한 쪽 끝을 프린터의 팩스 커넥터(FAX — 왼쪽 커넥터)에 연결합니다.
- 2 전화 코드의 다른 한 쪽 끝을 사용 가능한 벽면 전화 콘센트에 연결합니다.

## 전화기에 연결

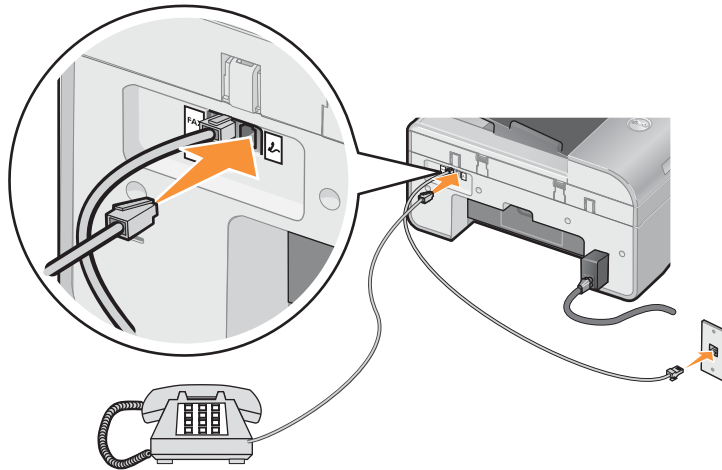

전화기를 프린터에 연결하여 팩스 회선을 일반 전화선으로 사용합니다.

- 1 전화 코드를 프린터 팩스 커넥터(FAX — 왼쪽 커넥터)와 벽면 전화 콘센트에 연결합니다.

- 2 프린터 뒷면에 있는 전화 잭 커넥터(☞ — 오른쪽 커넥터)에서 보호 플러그를 제거합니다.
- 3 전화기의 전화 코드를 프린터의 전화 잭 커넥터(☞ — 오른쪽 커넥터)에 연결합니다.

**참고:** 현지 국가(독일, 스웨덴, 덴마크, 오스트리아, 벨기에, 이탈리아, 프랑스 및 스위스 등)의 전화 통신이 직렬인 경우 제대로 작동하려면 오른쪽 커넥터(☞)에서 파란색 플러그를 제거한 후 팩스용으로 공급된 노란색 종단기를 삽입하십시오. 이러한 국가에서는 추가 장치에 이 포트를 사용할 수 없습니다.

## 자동 응답기에 연결

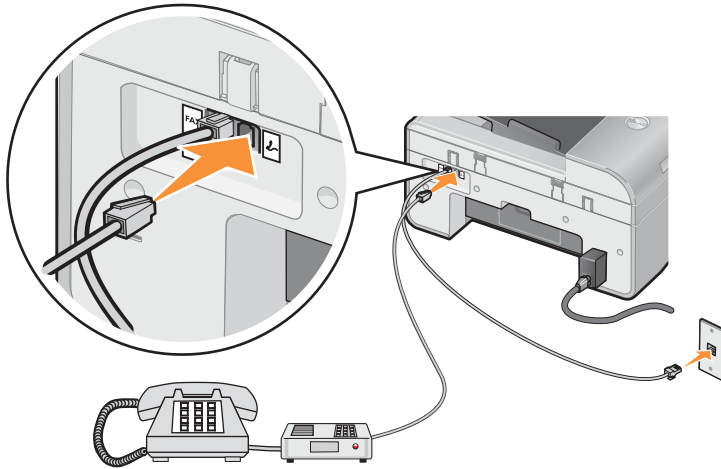

- 1 전화 코드를 프린터 팩스 커넥터(FAX — 왼쪽 커넥터)와 벽면 전화 콘센트에 연결합니다.
- 2 프린터 뒷면에 있는 전화 잭 커넥터(☞ — 오른쪽 커넥터)에서 보호 플러그를 제거합니다.
- 3 전화기의 전화 코드를 자동 응답기에 연결합니다.
- 4 자동 응답기의 전화 코드를 프린터의 전화 잭 커넥터(☞ — 오른쪽 커넥터)에 연결합니다.

**참고:** 현지 국가(독일, 스웨덴, 덴마크, 오스트리아, 벨기에, 이탈리아, 프랑스 및 스위스 등)의 전화 통신이 직렬인 경우 제대로 작동하려면 오른쪽 커넥터(☞)에서 파란색 플러그를 제거한 후 팩스용으로 공급된 노란색 종단기를 삽입하십시오. 이러한 국가에서는 추가 장치에 이 포트를 사용할 수 없습니다.

## 컴퓨터 모뎀에 연결

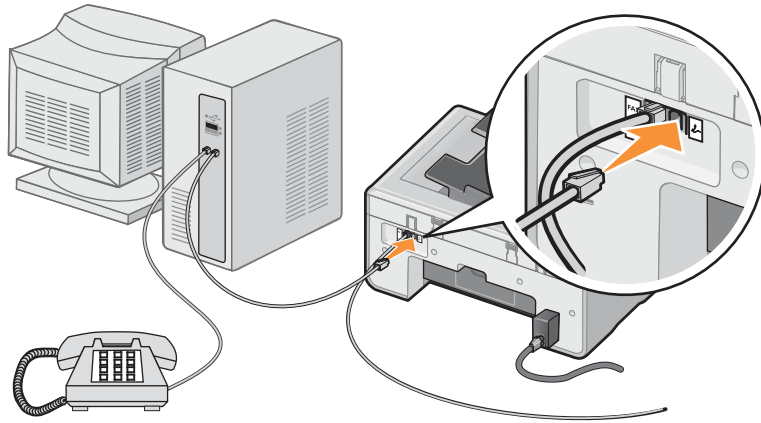

- 1 전화 코드를 프린터 팩스 커넥터(FAX — 왼쪽 커넥터)와 벽면 전화 콘센트에 연결합니다.
- 2 프린터 뒷면에 있는 전화 잭 커넥터(☞ — 오른쪽 커넥터)에서 보호 플러그를 제거합니다.
- 3 전화 코드를 전화기와 컴퓨터 모뎀에 연결합니다.
- 4 전화 코드를 컴퓨터 모뎀과 프린터의 전화 잭 커넥터(☞ — 오른쪽 커넥터)에 연결합니다.

**참고:** 현지 국가(독일, 스웨덴, 덴마크, 오스트리아, 벨기에, 이탈리아, 프랑스 및 스위스 등)의 전화 통신이 직렬인 경우 제대로 작동하려면 오른쪽 커넥터(☞)에서 파란색 플러그를 제거한 후 팩스용으로 공급된 노란색 종단기를 삽입하십시오. 이러한 국가에서는 추가 장치에 이 포트를 사용할 수 없습니다.

## DSL(Digital Subscriber Line)이 있는 경우

DSL은 전화선을 통해 디지털 데이터를 컴퓨터로 전달합니다. Dell Photo AIO Printer 964는 아날로그 데이터만 사용하도록 설계되었습니다. DSL 모뎀에 연결된 전화선을 통해 팩스를 사용하려면 아날로그 팩스 모뎀 신호와의 간섭이 발생하지 않도록 DSL 필터를 설치하십시오.

- 1 DSL 필터를 사용 가능한 전화선에 연결합니다.
- 2 DSL 필터 출력에 프린터를 직접 연결합니다.

**참고:** DSL 필터와 프린터 사이에 분배기를 설치하지 마십시오. 도움이 필요하면 DSL 서비스 공급자에게 문의하십시오.

**참고:** ISDN(Integrated Services Digital Network)과 케이블 모뎀은 팩스 모뎀이 아니므로 팩스 기능을 지원하지 않습니다.

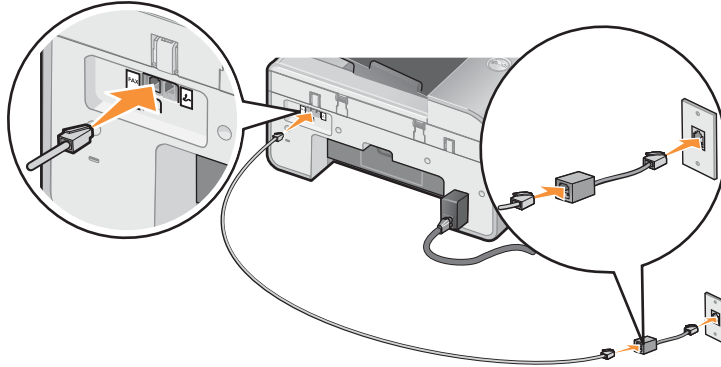

## 프린터 조작 패널에서 팩스 사용

### 팩스 보내기

- 1 프린터가 켜져 있고 사용 가능한 전화선이 프린터의 팩스 커넥터(**FAX** — 왼쪽 커넥터)에 연결되어 있는지 확인합니다.
- 2 스캐너 유리에 문서를 놓거나 ADF에 문서를 넣습니다. 도움말을 보려면 25 페이지의 "스캐너 유리에 원본 문서 놓기" 또는 24 페이지의 "ADF에 원본 문서 넣기"을 참조하십시오.
- 3 기본 메뉴에서 위쪽 및 아래쪽 화살표 버튼 **▲ ▼**을 사용하여 팩스로 스크롤한 다음 선택 **Ⓢ**을 누릅니다.
- 4 키패드를 사용하여 팩스 번호를 입력합니다.  
번호가 팩스 번호 창에 표시됩니다.
- 5 시작 **▶**을 누릅니다.

프린터에서 문서를 스캔하여 입력한 번호로 팩스를 보냅니다. 전송이 완료되면 프린터에서 팩스가 완료되었음을 알리는 신호음을 내보냅니다.

## 브로드캐스트 팩스 보내기

브로드캐스트 팩스를 사용하면 동일한 팩스를 여러 팩스 번호로 한 번에 전송할 수 있습니다. 최대 30개의 번호를 입력할 수 있습니다.

- 1 프린터가 켜져 있고 사용 가능한 전화선이 프린터의 팩스 커넥터(FAX — 왼쪽 커넥터)에 연결되어 있는지 확인합니다.
- 2 스캐너 유리에 문서를 놓거나 ADF에 문서를 넣습니다. 도움말을 보려면 25 페이지의 "스캐너 유리에 원본 문서 놓기" 또는 24 페이지의 "ADF에 원본 문서 넣기"을 참조하십시오.
- 3 기본 메뉴에서 위쪽 및 아래쪽 화살표 버튼 ▲ ▼을 사용하여 팩스로 스크롤한 다음 선택 (✓)을 누릅니다.
- 4 키패드를 사용하여 팩스 번호를 입력합니다.  
번호가 팩스 번호 창에 표시됩니다.
- 5 아래쪽 화살표 버튼 ▼을 눌러 다음 팩스 번호 필드로 이동합니다.
- 6 키패드를 사용하여 팩스 번호를 입력합니다.
- 7 팩스를 전송할 모든 번호를 입력할 때까지 이 프로세스를 반복합니다.

 **참고:** 폰북 또는 재다이얼 기록 옵션을 사용하여 전화 번호를 선택할 수도 있습니다. 선택하거나 입력한 각 번호는 시작 (▶)을 누를 때까지 팩스 목록에 추가됩니다.

- 8 시작 (▶)을 누릅니다.

팩스 작업을 시작하면 프린터에서 첫 번째 번호로 전화를 걸고 연결을 설정한 후 팩스를 보내고 연결을 끊습니다. 그런 다음 목록의 두 번째 번호로 이동합니다. 목록의 마지막 번호로 팩스를 보낼 때까지 이 과정이 계속됩니다. 팩스 번호에 연결할 수 없는 경우 목록의 다음 번호로 이동합니다. 연결되지 않은 번호는 목록의 끝으로 이동되며 나머지 번호의 전송을 모두 완료한 후 다시 시도합니다.

 **참고:** 프린터가 연결할 수 없는 팩스 번호는 다이얼 및 전송 메뉴에 지정된 다시 시도 횟수만큼 다시 시도됩니다.



## 자동으로 팩스 받기

- 1 프린터가 켜져 있고 사용 가능한 전화선이 프린터의 팩스 커넥터(FAX — 왼쪽 커넥터)에 연결되어 있는지 확인합니다.
- 2 자동 응답이 켜져 있거나 예정된 기간 내에 있어야 합니다.
  - a 팩스 모드의 기본 화면에서 위쪽 및 아래쪽 화살표 버튼 ▲ ▼을 사용하여 자동 응답으로 스크롤합니다.
  - b 왼쪽 및 오른쪽 화살표 버튼 ◀ ▶을 사용하여 예 또는 예정을 선택하고 선택 을 누릅니다.
  - c 예정을 선택한 경우에는 자동 응답 스케줄 화면이 나타납니다. 키패드를 사용하여 자동 응답 기능을 켜 시간과 끄 시간을 지정합니다.
  - d 선택 을 누릅니다.
- 3 수신 팩스를 받기 전에 프린터에서 울릴 벨소리 횟수를 설정합니다.
  - a 기본 메뉴에서 팩스를 모드로 선택한 후 선택 을 누릅니다.
  - b 위쪽 및 아래쪽 화살표 버튼 ▲ ▼을 클릭하여 팩스 설정으로 스크롤한 다음 선택 을 누릅니다.  
팩스 설정 메뉴가 열립니다.
  - c 위쪽 및 아래쪽 화살표 버튼 ▲ ▼을 클릭하여 벨울림 및 응답으로 스크롤한 다음 선택 을 누릅니다.  
벨울림 및 응답 메뉴가 열립니다.
  - d 위쪽 및 아래쪽 화살표 버튼 ▲ ▼을 사용하여 전화 응답으로 스크롤한 후 팩스에서 전화에 응답하기 전에 울릴 벨울림 횟수를 선택합니다.
  - e 선택 을 누릅니다.  
설정된 횟수만큼 벨소리가 울리고 나면 프린터에서 팩스를 자동으로 받습니다.

## 수동으로 팩스 받기

- 1 프린터가 켜져 있고 사용 가능한 전화선이 프린터의 팩스 커넥터(FAX — 왼쪽 커넥터)에 연결되어 있는지 확인합니다.
- 2 자동 응답 기능이 꺼져 있는지 확인합니다.
  - a 팩스 모드의 기본 화면에서 위쪽 및 아래쪽 화살표 버튼 ▲ ▼을 사용하여 자동 응답으로 스크롤합니다.
  - b 왼쪽 및 오른쪽 화살표 버튼 ◀ ▶을 사용하여 아니오 또는 예정을 선택하고 선택 을 누릅니다.
  - c 예정을 선택한 경우에는 자동 응답 스케줄 화면이 나타납니다. 키패드를 사용하여 자동 응답 기능을 켜 시간과 끄 시간을 지정합니다.
  - d 선택 을 누릅니다.
- 3 프린터에서 벨소리가 울리면 전화기를 들고 팩스 발신음을 듣습니다.
- 4 프린터 조작 패널에서 **DELL#(3355#)**을 누릅니다.

 **참고:** DELL#은 기본 응답 코드입니다. 이 코드를 다른 네 자리 코드로 변경할 수 있습니다. 이 코드 변경에 대한 자세한 내용은 71 페이지의 "픽업 코드 변경"을 참조하십시오.

## 자동 응답기가 프린터에 연결되어 있을 때 팩스 받기

프린터와 자동 응답 기능이 켜져 있어야 하며 응답기에서 걸려온 전화에 응답해야 합니다.

- 팩스가 감지되면 프린터에서 팩스를 받고 자동 응답기 연결을 끊습니다.
- 팩스가 감지되지 않는 경우에는 응답기에서 걸려온 전화에 응답합니다.

# 컴퓨터에서 팩스 보내기

프린터 모뎀이나 컴퓨터 모뎀을 통해 컴퓨터 파일에서 팩스를 보냅니다. 인쇄할 수 있는 모든 파일을 팩스로 보낼 수 있습니다.

## 케이블 연결

- 문서를 팩스로 스캔하려면 USB 케이블(별매)을 사용하여 프린터를 컴퓨터에 연결합니다.
- *프린터 모뎀을 통해 팩스를 보내려면* 사용 가능한 전화선을 컴퓨터의 팩스 커넥터(FAX — 왼쪽 커넥터)에 연결합니다.

*컴퓨터 모뎀을 통해 팩스를 보내려면* 사용 가능한 전화선을 컴퓨터 팩스 모뎀의 라인 커넥터(☎ — 왼쪽 커넥터)에 연결합니다.

## DSL(Digital Subscriber Line)이 있는 경우

DSL은 전화선을 통해 디지털 데이터를 컴퓨터로 전달합니다. Dell Photo AIO Printer 964는 아날로그 데이터만 사용하도록 설계되었습니다. DSL 모뎀에 연결된 전화선을 통해 팩스를 사용하려면 아날로그 팩스 모뎀 신호와의 간섭이 발생하지 않도록 DSL 필터를 설치하십시오.

- 1 DSL 필터를 사용 가능한 전화선에 연결합니다.
- 2 DSL 필터 출력에 프린터를 직접 연결합니다.

**참고:** DSL 필터와 프린터 사이에 분배기를 설치하지 마십시오. 도움이 필요하면 DSL 서비스 공급자에게 문의하십시오.

**참고:** ISDN(Integrated Services Digital Network)과 케이블 모뎀은 팩스 모뎀이 아니므로 팩스 기능을 지원하지 않습니다.

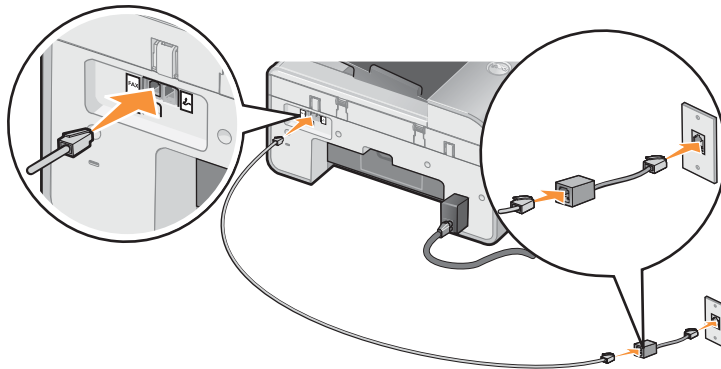

## 프린터 모뎀을 통해 팩스 사용

### Dell 복합기 센터를 사용하여 팩스 보내기

- 1 프린터가 켜져 있고 USB를 통해 프린터가 컴퓨터에 연결되어 있는지 확인합니다.
- 2 스캐너 유리에 문서를 놓거나 ADF에 문서를 넣습니다. 도움말을 보려면 25 페이지의 "스캐너 유리에 원본 문서 놓기" 또는 24 페이지의 "ADF에 원본 문서 넣기"을 참조하십시오.
- 3 시작→ 프로그램 또는 모든 프로그램→ Dell 프린터→ Dell Photo AIO Printer 964→ Dell 복합기 센터를 클릭합니다.
- 4 인쇄면을 *아래로 향하게 하여* 팩스로 보낼 문서를 프린터 덮개 아래에 놓습니다.
- 5 스캔 드롭다운 메뉴에서 팩스를 선택합니다.
- 6 스캔을 클릭합니다.
- 7 컴퓨터 화면의 지시에 따라 팩스를 보냅니다.

### Dell 프린터 팩스 도구를 사용하여 팩스 보내기

Dell 프린터 팩스 도구를 사용하면 인쇄할 수 있는 모든 문서를 팩스로 전송할 수 있습니다.

- 1 팩스로 보낼 문서를 엽니다.
- 2 파일→ 인쇄를 클릭합니다.
- 3 Dell 프린터 팩스 도구 아이콘을 클릭합니다.  
문서가 프린터 모뎀을 통해 팩스로 전송됩니다.

### 팩스 받기

Dell Photo AIO Printer 964 모뎀은 하드카피 문서만 수신합니다. 팩스 받기에 대한 자세한 내용은 55 페이지의 "프린터 조작 패널에서 팩스 사용"을 참조하십시오.

받은 팩스의 소프트 사본을 저장해야 하는 경우에는 받은 문서를 파일로 스캔하거나(60 페이지의 "Dell 복합기 센터를 사용하여 팩스 보내기" 참조) 컴퓨터 모뎀을 사용하여 팩스를 받아야 합니다(62 페이지의 "컴퓨터 모뎀을 통해 팩스 사용" 참조).

## 프린터 설정 유틸리티 액세스

특정 팩스 요건에 맞게 프린터 모델을 구성하려면 프린터 설정 유틸리티에 액세스합니다.

- 1 시작→ 프로그램 또는 모든 프로그램→ Dell 프린터→ Dell Photo AIO Printer 964→ Dell 복합기 센터를 클릭합니다.
- 2 Dell 복합기 센터에서 유지관리/문제 해결 탭을 클릭한 후 프린터 설정 유틸리티 표시를 클릭합니다.

## 프린터 설정 유틸리티 탭

탭:	기능:
보내기	<ul style="list-style-type: none"><li>• 이름과 팩스 번호를 입력합니다.</li><li>• 보내는 팩스의 인쇄 품질과 최고 전송 속도를 선택합니다.</li><li>• 번호로 전화를 걸기 전에 전체 문서를 스캔할지 여부를 선택합니다.</li><li>• 오류 교정 기능을 사용할지 선택합니다.</li><li>• 팩스 사용 보고서를 인쇄할 시점을 선택합니다.</li><li>• 팩스 활동 보고서를 인쇄할 시점을 선택합니다.</li></ul>
받기	<ul style="list-style-type: none"><li>• 각 페이지의 바닥글(날짜, 시간 및 페이지 번호)을 인쇄할지 선택합니다.</li><li>• 받는 팩스를 들어 있는 용지 크기에 맞게 자동으로 축소하거나 두 장에 걸쳐 인쇄합니다.</li><li>• 팩스를 전달할지 인쇄하고 난 후 전달할지 선택합니다.</li><li>• 팩스 수신 차단을 관리합니다.</li></ul>
연결/전화걸기	<ul style="list-style-type: none"><li>• 기기에서 재다이얼을 시도할 횟수와 팩스를 첫 번째 시도에서 전송하지 못한 경우 다시 시도할 간격을 선택합니다.</li><li>• 사용할 전화선 형식(펄스, 터치톤, PBX 기반)을 선택합니다.</li><li>• 외부 회선 연결 번호를 입력합니다.</li><li>• 받는 전화에 응답하는 방법을 선택합니다. 예를 들면, 팩스 톤이 감지되는 경우 또는 특정 횟수만큼 벨소리가 울린 후 응답하도록 지정할 수 있습니다.</li><li>• 전화선에 벨소리 구분 서비스가 활성화된 경우에는 벨소리 구분을 선택합니다.</li></ul>
단축 다이얼	단축 다이얼 목록을 만들거나 편집하거나 단축 다이얼 목록에 항목을 추가합니다. 또는 단축 다이얼 목록을 그룹화합니다.

## 컴퓨터 모뎀을 통해 팩스 사용

사용 가능한 전화선이 컴퓨터 모뎀의 라인 커넥터(☐)에 연결되어 있는 경우 팩스 콘솔 (Windows XP만 해당) 또는 팩스 서비스 관리(Windows 2000만 해당)를 사용하여 팩스를 보내고 받습니다.

- 팩스 콘솔 또는 팩스 서비스 관리를 사용하여 파일을 팩스로 인쇄 및 수신합니다. 또는
- Dell 복합기 센터를 사용하여 먼저 문서를 파일로 스캔하고 나서 팩스 콘솔 또는 팩스 서비스 관리를 사용하여 파일을 팩스로 인쇄합니다.

### 팩스 콘솔 설치(Windows XP만 해당)

- 1 시작→ 제어판을 클릭합니다.
- 2 프로그램 추가 또는 제거를 클릭합니다.
- 3 Windows 구성 요소 추가/제거를 클릭합니다.
- 4 팩스 서비스를 눌러 선택합니다.
- 5 다음을 클릭합니다.

Microsoft Windows XP CD를 넣으라는 메시지가 표시되면 해당 CD를 넣고 확인을 클릭합니다. Microsoft Windows XP 시작 창이 열리면 창을 닫습니다.

- 6 마침을 클릭합니다.
- 7 프로그램 추가/제거 창을 닫습니다.

### 팩스 콘솔 구성(Windows XP만 해당)

- 1 시작→ 프로그램 또는 모든 프로그램→ 보조 프로그램→ 통신→ 팩스→ 팩스 콘솔을 클릭합니다.  
팩스 구성 마법사가 나타납니다.
- 2 다음을 클릭합니다.
- 3 알맞은 정보를 입력하고 나서 다음을 클릭합니다.
- 4 팩스 장치를 선택하십시오. 아래에 있는 드롭다운 메뉴에서 데이터/팩스 모뎀을 선택합니다.
- 5 받기 사용 확인란을 선택합니다.

 **참고:** 받기 사용 확인란을 사용하면 팩스를 받을 수 있지만, 컴퓨터 모뎀에서 걸려오는 모든 전화에 응답하게 될 수도 있습니다. 따라서 음성 메일을 받을 수 없습니다.

- a 수동 응답을 선택하거나 벨소리 울림 횟수를 지정한 후 다음을 클릭합니다.
- b TSID 정보를 입력한 후 다음을 클릭합니다.

- c CSID 정보를 입력한 후 다음을 클릭합니다.
  - d 다음에서 인쇄를 눌러 선택합니다. 받은 모든 팩스를 인쇄하려면 이 필드 오른쪽에 있는 드롭다운 메뉴를 사용하여 Dell Photo AIO Printer 964를 선택합니다.
  - e 각 팩스의 보관 사본을 만들려면 폴더에 복사본 저장을 눌러 선택한 후 찾아보기 버튼을 사용하여 원하는 보관 위치를 선택합니다.
- 6 다음을 클릭한 후 설정을 확인하고 나서 마침을 클릭합니다.

### 팩스 서비스 관리 구성(Windows 2000에만 해당)

- 1 시작→프로그램→보조 프로그램→통신→팩스→팩스 서비스 관리를 클릭합니다. 팩스 구성 마법사가 나타납니다.
- 2 다음을 클릭합니다.
- 3 알맞은 정보를 입력하고 나서 다음을 클릭합니다.
- 4 드롭다운 메뉴에서 데이터/팩스 모뎀을 선택합니다.
- 5 컴퓨터 화면의 지시에 따라 구성을 완료합니다.

### 팩스 콘솔 또는 팩스 서비스 관리를 사용하여 전자 사본 팩스 보내기

- 1 팩스로 보낼 파일을 엽니다.
- 2 파일→인쇄를 클릭합니다.
- 3 프린터 목록에서 팩스를 선택합니다.
- 4 인쇄를 클릭합니다.
- 5 컴퓨터 화면의 지시에 따라 팩스를 보냅니다.

### Dell 복합기 센터를 사용하여 하드카피 문서 팩스 보내기

- 1 프린터가 켜져 있고 USB를 통해 프린터가 컴퓨터에 연결되어 있는지 확인합니다.
- 2 스캐너 유리에 문서를 놓거나 ADF에 문서를 넣습니다. 도움말을 보려면 25 페이지의 "스캐너 유리에 원본 문서 놓기" 또는 24 페이지의 "ADF에 원본 문서 넣기"을 참조하십시오.
- 3 시작→프로그램 또는 모든 프로그램→Dell 프린터 Dell Photo AIO Printer 964→Dell 복합기 센터를 클릭합니다.
- 4 인쇄면을 아래로 향하게 하여 팩스로 보낼 문서를 프린터 덮개 아래에 놓습니다.
- 5 스캔 드롭다운 메뉴에서 파일을 선택합니다.
- 6 파일을 원하는 위치에 저장합니다.

- 7 방금 스캔하고 저장한 파일을 엽니다.
- 8 파일→인쇄를 클릭합니다.
- 9 프린터 목록에서 팩스를 선택합니다.
- 10 인쇄를 클릭합니다.
- 11 컴퓨터 화면의 지시에 따라 팩스를 보냅니다.

### 팩스 콘솔 또는 팩스 서비스 관리를 사용하여 팩스 받기

- 1 사용 가능한 전화선이 컴퓨터 모뎀의 라인 커넥터(☎)에 연결되어 있는지 확인합니다.
- 2 시작→프로그램 또는 모든 프로그램→보조 프로그램→통신→팩스를 클릭합니다.
- 3 팩스 콘솔 또는 팩스 서비스 관리를 클릭합니다.

팩스 콘솔을 구성할 때 받기 사용 확인란을 선택했으면 지금부터 팩스를 받을 수 있습니다.

 **참고:** 받기 사용 확인란을 사용하면 팩스를 받을 수 있지만, 컴퓨터 모뎀에서 걸려오는 모든 전화에 응답하게 될 수도 있습니다. 따라서 음성 메일을 받을 수 없습니다.

### 팩스 콘솔 또는 팩스 서비스 관리를 사용하여 보내거나 받은 팩스 보기

 **참고:** 팩스 콘솔을 사용하여 보내거나 받은 팩스만 팩스 콘솔을 통해 볼 수 있습니다.

- 1 시작→프로그램 또는 모든 프로그램→보조 프로그램→통신→팩스를 클릭합니다.
- 2 팩스 콘솔 또는 팩스 서비스 관리를 클릭합니다.

받은 편지함에 들어 있는 받은 팩스를 보거나 보낸 편지함에 들어 있는 보낸 팩스를 봅니다.

### 팩스 콘솔 또는 팩스 서비스 관리를 사용하여 팩스 상태 보기

- 1 시작→프로그램 또는 모든 프로그램→보조 프로그램→통신→팩스를 클릭합니다.
- 2 팩스 콘솔 또는 팩스 관리 서비스를 클릭합니다.
- 3 다음 폴더가 나타납니다.
  - 수신 — 현재 받고 있는 팩스
  - 받은 편지함 — 받은 팩스
  - 보낼 편지함 — 보낼 팩스
  - 보낸 편지함 — 제대로 전송된 팩스
- 4 원하는 폴더를 클릭합니다.



- 5 오른쪽 창에서 상태를 확인할 팩스를 클릭한 후 기본 설정 또는 속성을 누릅니다.
- 6 일반 탭을 클릭한 후 상태 표시줄을 확인합니다.
- 7 완료되면 닫기를 클릭합니다.

## 단축 다이얼

최대 99개까지 입력할 수 있는 단축 다이얼 번호를 사용하면 팩스를 보다 쉽게 보낼 수 있습니다. 최대 89개의 개별 팩스 번호와 10개의 그룹 번호(각 그룹마다 최대 30개 전화 번호 저장 가능)를 저장할 수 있습니다.

### 조작 패널에서 단축 다이얼 목록 만들기

- 1 기본 메뉴에서 팩스를 모드로 선택한 후 선택 (✓)을 누릅니다.
- 2 위쪽 및 아래쪽 화살표 버튼 ▲ ▼을 사용하여 폰북으로 스크롤한 후 선택 (✓)을 누릅니다.  
폰북 메뉴가 열립니다.
- 3 위쪽 및 아래쪽 화살표 버튼 ▲ ▼을 사용하여 항목 추가로 스크롤한 후 선택 (✓)을 누릅니다.  
새 폰북 항목 추가 메뉴가 열립니다.
- 4 키패드를 사용하여 이름을 입력합니다.
  - a 입력할 글자에 해당하는 숫자 버튼을 찾아서 해당 글자가 나타날 때까지 계속 누릅니다.
  - b 오른쪽 화살표 버튼 ►을 눌러 다음 문자 공간으로 이동하거나 텍스트가 입력될 때까지 2초 정도 기다립니다.

 **참고:** 단어 사이에 공백을 넣으려면 오른쪽 화살표 버튼 ►을 두 번 누릅니다.

- c 텍스트 입력을 마칠 때까지 이전 단계를 반복합니다.

 **참고:** 문자를 삭제하려면 왼쪽 화살표 버튼 ◀을 누릅니다.

- 5 아래쪽 화살표 버튼 ▼을 사용하여 팩스 번호로 스크롤합니다.
- 6 키패드를 사용하여 팩스 번호를 입력합니다.

 **참고:** 이 연락처에 최하위 단축 다이얼 번호가 자동으로 지정됩니다. 단축 다이얼 번호는 변경할 수 없습니다.

- 7 아래쪽 화살표 버튼 ▼을 사용하여 항목 추가로 스크롤합니다.
- 8 선택 ⓧ을 누릅니다.

### 컴퓨터에서 단축 다이얼 목록 만들기

- 1 시작 → 프로그램 또는 모든 프로그램 → Dell 프린터 → Dell Photo AIO Printer 964 → 프린터 설치 유틸리티를 클릭합니다.
- 2 단축 다이얼 탭을 클릭합니다.
- 3 단축 다이얼 탭의 지시에 따라 새 번호를 단축 다이얼 목록에 추가합니다.

### 조작 패널에서 그룹 다이얼 목록 만들기



- 1 기본 메뉴에서 위쪽 및 아래쪽 화살표 버튼 ▲ ▼을 사용하여 팩스로 스크롤한 다음 선택 ⓧ을 누릅니다.
- 2 위쪽 및 아래쪽 화살표 버튼 ▲ ▼을 사용하여 폰북으로 스크롤한 후 선택 ⓧ을 누릅니다.  
폰북 메뉴가 열립니다.
- 3 위쪽 및 아래쪽 화살표 버튼 ▲ ▼을 사용하여 그룹 추가로 스크롤한 후 선택 ⓧ을 누릅니다.  
폰북 그룹 추가 메뉴가 열립니다.
- 4 키패드를 사용하여 그룹 이름을 지정합니다.
  - a 입력할 글자에 해당하는 숫자 버튼을 찾아서 해당 글자가 나타날 때까지 계속 누릅니다.
  - b 오른쪽 화살표 버튼 ►을 눌러 다음 문자 공간으로 이동하거나 텍스트가 입력될 때까지 2초 정도 기다립니다.

 **참고:** 단어 사이에 공백을 넣으려면 오른쪽 화살표 버튼 ►을 두 번 누릅니다.







- c 텍스트 입력을 마칠 때까지 이전 단계를 반복합니다.

 **참고:** 문자를 삭제하려면 왼쪽 화살표 버튼 ◀을 누릅니다.

- 5 아래쪽 화살표 버튼 ▼을 사용하여 팩스 번호로 스크롤합니다.
- 6 키패드를 사용하여 첫 번째 팩스 번호를 지정합니다.

- 7 선택  을 누릅니다.  
팩스 번호 필드가 지워집니다.
  - 8 키패드를 사용하여 그룹의 다음 팩스 번호를 지정합니다.
  - 9 선택  을 누릅니다.
  - 10 그룹에 대해 모든 팩스 번호(최대 30개)가 지정될 때까지 이 절차를 반복합니다.
-  **참고:** 이 그룹에 최하위 그룹 다이얼 번호가 자동으로 지정됩니다. 그룹 다이얼 번호는 변경할 수 없습니다.

## 단축 또는 그룹 다이얼 목록 사용

- 1 기본 메뉴에서 위쪽 및 아래쪽 화살표 버튼   을 사용하여 팩스로 스크롤한 다음 선택  을 누릅니다.
  - 2 키패드를 사용하여 두 자리 단축 다이얼 번호를 입력합니다.
  - 3 시작  을 누릅니다.
-  **참고:** 번호를 입력할 때 두 자리만 입력하면 프린터에서 단축 다이얼 항목을 입력했다고 간주합니다. 세 자리 이상 입력하면 프린터에서 팩스 번호로 간주합니다.
-  **참고:** 한 자리 또는 두 자리 내선 번호를 사용하는 사무실에 두 대의 팩스 기기가 있고 이 두 기기 간에 팩스를 보내려는 경우 별표(\*), 파운드(#) 및 내선 번호를 입력하면 프린터에서 입력된 번호를 단축 다이얼이 아닌 내선 번호로 인식합니다.

## 발신음을 들리게 하여 수동으로 팩스 보내기 (On Hook Dial)

- 1 기본 메뉴에서 위쪽 및 아래쪽 화살표 버튼 ▲ ▼을 사용하여 팩스로 스크롤한 다음 선택 (✓)을 누릅니다.
- 2 위쪽 및 아래쪽 화살표 버튼 ▲ ▼을 사용하여 온 후크 다이얼로 스크롤합니다.
- 3 선택 (✓)을 눌러 프린터를 오프 후크 모드로 전환합니다.
- 4 팩스를 보낼 번호를 입력합니다.
- 5 팩스를 보낼 준비가 되었으면 시작 (▶)을 누릅니다.

## 예약 팩스 보내기



- 1 기본 메뉴에서 위쪽 및 아래쪽 화살표 버튼 ▲ ▼을 사용하여 팩스로 스크롤한 다음 선택 (✓)을 누릅니다.
- 2 위쪽 및 아래쪽 화살표 버튼 ▲ ▼을 사용하여 팩스 전송 예약으로 스크롤합니다. 팩스 전송 예약 화면이 열립니다.
- 3 키패드를 사용하여 시간을 지정한 다음 오른쪽 화살표 버튼 ▶을 누릅니다.
- 4 키패드를 사용하여 분을 지정한 다음 오른쪽 화살표 버튼 ▶을 누릅니다.
- 5 키패드를 사용하여 AM(1), PM(2) 또는 24Hr(3)을 지정합니다.
- 6 선택 (✓)을 누릅니다.
- 7 팩스를 보낼 번호를 입력합니다.
- 8 시작 (▶)을 누릅니다.

지정한 시간이 되면 프린터에서 지정된 팩스 번호로 자동으로 전화를 걸어서 팩스를 전송합니다. 팩스가 제대로 전송되지 못하면 재다이얼 설정에 따라 다시 시도합니다.

# 팩스 차단

팩스 차단 기능을 사용하면 팩스 발신자를 제한할 수 있습니다. 최대 50개 번호의 팩스를 차단할 수 있습니다.

## 팩스 수신 차단 목록 만들기

- 1 기본 메뉴에서 위쪽 및 아래쪽 화살표 버튼 ▲ ▼을 사용하여 팩스로 스크롤한 다음 선택 (✓)을 누릅니다.
  - 2 위쪽 및 아래쪽 화살표 버튼 ▲ ▼을 사용하여 팩스 설정으로 스크롤하고 선택 (✓)을 누릅니다.  
팩스 설정 메뉴가 열립니다.
  - 3 위쪽 및 아래쪽 화살표 버튼 ▲ ▼을 사용하여 팩스 차단으로 스크롤하고 선택 (✓)을 누릅니다.  
팩스 차단 메뉴가 열립니다.
  - 4 위쪽 및 아래쪽 화살표 버튼 ▲ ▼을 사용하여 팩스 수신 차단 항목 추가로 스크롤한 후 선택 (✓)을 누릅니다.  
팩스 수신 차단 항목 추가 화면이 열립니다.
  - 5 키패드를 사용하여 이름을 지정합니다.
    - a 입력할 글자에 해당하는 숫자 버튼을 찾아서 해당 글자가 나타날 때까지 계속 누릅니다.
    - b 오른쪽 화살표 버튼 ▶을 눌러 다음 문자 공간으로 이동하거나 텍스트가 입력될 때까지 2초 정도 기다립니다.
-  **참고:** 단어 사이에 공백을 넣으려면 오른쪽 화살표 버튼 ▶을 두 번 누릅니다.
- c 텍스트 입력을 마칠 때까지 이전 단계를 반복합니다.
-  **참고:** 문자를 삭제하려면 왼쪽 화살표 버튼 ◀을 누릅니다.
- 6 키패드를 사용하여 팩스 번호를 지정하고 나서 선택 (✓)을 누릅니다.
-  **참고:** 이 연락처에 최하위 팩스 수신 차단 번호가 자동으로 지정됩니다. 팩스 수신 차단 번호는 변경할 수 없습니다.
- 팩스 차단이 켜져 있으면 차단 번호에서 오는 팩스를 더 이상 받지 않습니다.

## 팩스 차단 켜기

- 1 기본 메뉴에서 위쪽 및 아래쪽 화살표 버튼 ▲ ▼을 사용하여 팩스로 스크롤한 다음 선택 (✓)을 누릅니다.
- 2 위쪽 및 아래쪽 화살표 버튼 ▲ ▼을 사용하여 팩스 설정으로 스크롤하고 선택 (✓)을 누릅니다.  
팩스 설정 메뉴가 열립니다.
- 3 위쪽 및 아래쪽 화살표 버튼 ▲ ▼을 사용하여 팩스 차단으로 스크롤하고 선택 (✓)을 누릅니다.  
팩스 차단 메뉴가 열립니다.
- 4 왼쪽 및 오른쪽 화살표 버튼 ◀ ▶을 사용하여 차단 목록에서 켜짐을 선택합니다.  
팩스 수신 차단 목록에 있는 번호에서 수신되는 팩스를 감지할 경우 프린터에서 전송 연결을 끊습니다.
- 5 선택 (✓)을 누릅니다.

## 발신자 번호가 표시되지 않는 팩스 차단

- 1 기본 메뉴에서 위쪽 및 아래쪽 화살표 버튼 ▲ ▼을 사용하여 팩스로 스크롤한 다음 선택 (✓)을 누릅니다.
- 2 위쪽 및 아래쪽 화살표 버튼 ▲ ▼을 사용하여 팩스 설정으로 스크롤하고 선택 (✓)을 누릅니다.  
팩스 설정 메뉴가 열립니다.
- 3 위쪽 및 아래쪽 화살표 버튼 ▲ ▼을 사용하여 팩스 차단으로 스크롤하고 선택 (✓)을 누릅니다.  
팩스 차단 메뉴가 열립니다.
- 4 왼쪽 및 오른쪽 화살표 버튼 ◀ ▶을 사용하여 발신자 정보 없는 경우 차단에서 켜짐을 선택합니다.
- 5 선택 (✓)을 누릅니다.  
발신자 번호 표시 제한이 설정된 팩스 기기로부터 전송되는 팩스를 감지할 경우 프린터에서 전송 연결을 끊습니다.

## 픽업 코드 변경

- 1 기본 메뉴에서 위쪽 및 아래쪽 화살표 버튼 ▲ ▼을 사용하여 팩스로 스크롤한 다음 선택 (✓)을 누릅니다.
  - 2 위쪽 및 아래쪽 화살표 버튼 ▲ ▼을 사용하여 팩스 설정으로 스크롤하고 선택 (✓)을 누릅니다.  
팩스 설정 메뉴가 열립니다.
  - 3 위쪽 및 아래쪽 화살표 버튼 ▲ ▼을 사용하여 벨울림 및 응답으로 스크롤한 후 선택 (✓)을 누릅니다.  
벨울림 및 응답 메뉴가 열립니다.
  - 4 위쪽 및 아래쪽 화살표 버튼 ▲ ▼을 사용하여 픽업 코드로 스크롤하고 선택 (✓)을 누릅니다.  
픽업 코드 창이 열립니다.
  - 5 키패드를 사용하여 새로운 1~7자리 키코드를 지정합니다.
-  **참고:** 픽업 코드에 사용할 수 있는 문자는 0-9, 파운드(#) 및 별표(\*)입니다. 이 외에 입력된 문자는 무시됩니다.
- 6 선택 (✓)을 누릅니다.  
키코드가 저장됩니다. 다음 번에 팩스에 수동으로 응답하려면 키패드를 사용하여 새 코드를 입력하십시오.

## 자동 팩스 변환 사용

고해상도 문서를 저해상도로 인쇄하는 팩스 기기로 보내려는 경우 Dell Photo AIO Printer 964에서 전송하는 팩스를 자동으로 조정할 수 있습니다.

 **참고:** 자동 팩스 변환이 꺼져 있고 수신 팩스 기기와 호환되지 않는 팩스를 보내려는 경우 팩스가 전송되지 않고 "지원되지 않는 모드" 오류가 표시됩니다.

자동 팩스 변환은 기본적으로 켜져 있습니다. 자동 팩스 변환을 끄려면:

- 1 기본 메뉴에서 위쪽 및 아래쪽 화살표 버튼 ▲ ▼을 사용하여 팩스로 스크롤한 다음 선택 (✓)을 누릅니다.
- 2 위쪽 및 아래쪽 화살표 버튼 ▲ ▼을 사용하여 팩스 설정으로 스크롤하고 선택 (✓)을 누릅니다.  
팩스 설정 메뉴가 열립니다.
- 3 위쪽 및 아래쪽 화살표 버튼 ▲ ▼을 사용하여 다이얼 및 전송으로 스크롤한 후 선택 (✓)을 누릅니다.  
다이얼 및 전송 메뉴가 열립니다.
- 4 위쪽 및 아래쪽 화살표 버튼 ▲ ▼을 사용하여 자동 팩스 변환으로 스크롤합니다.
- 5 왼쪽 및 오른쪽 화살표 버튼 ◀ ▶을 사용하여 꺼짐을 선택합니다.
- 6 선택 (✓)을 누릅니다.



## 소프트웨어 이해

프린터 소프트웨어의 구성 요소는 다음과 같습니다.

- Dell 복합기 센터 — 새로 스캔하거나 이전에 저장한 문서와 이미지를 사용하여 다양한 스캔, 복사, 팩스 및 인쇄 작업을 수행할 수 있습니다.
- 인쇄 기본 설정 — 프린터 설정을 조정할 수 있습니다.
- Dell Picture Studio™ — 사진 및 기타 이미지 형식을 관리, 편집, 표시, 인쇄 및 변환할 수 있습니다.
- Memory Card Manager — 컴퓨터에서 사진을 표시, 관리, 편집, 인쇄 및 저장할 수 있습니다.
- Dell Ink Management System™ — 프린터에 잉크가 부족한 경우 경고 메시지를 보냅니다.

## Dell 복합기 센터 사용

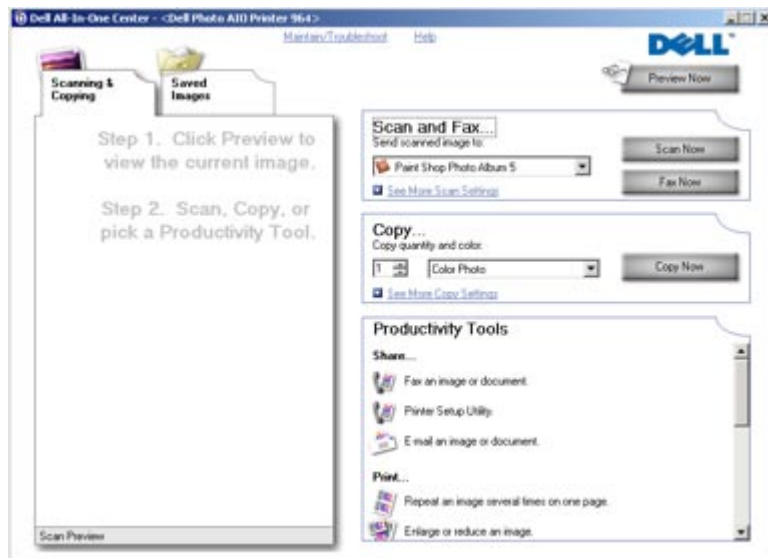

Dell 복합기 센터에서는 다음 작업을 수행할 수 있습니다.

- 스캔, 복사, 팩스 기능은 물론 유용한 도구를 사용합니다.
- 스캔한 이미지를 보낼 위치를 선택합니다.
- 사본의 수량과 색상을 선택합니다.
- 문제 해결 및 유지관리 정보에 액세스합니다.
- 인쇄 또는 복사할 이미지를 미리 봅니다.
- 사진을 관리합니다(폴더에 복사, 인쇄 및 창의적인 사본 만들기).

Dell 복합기 센터에 액세스하려면:

시작 → 프로그램 또는 모든 프로그램 → Dell 프린터 → Dell Photo AIO Printer 964 → Dell 복합기 센터를 클릭합니다.

Dell 복합기 센터에는 스캔 또는 팩스, 복사, 유용한 도구 및 미리 보기의 네 가지 주요 섹션이 있습니다.

섹션:	가능한 작업:
스캔 또는 팩스	<ul style="list-style-type: none"> <li>• 스캔한 이미지를 보낼 프로그램을 선택합니다.</li> <li>• 스캔할 이미지의 형식을 선택합니다.</li> <li>• 스캔을 사용할 방법을 선택합니다.</li> <li>• 팩스를 선택합니다.</li> </ul> <p><b>참고:</b> 모든 설정을 보려면 추가 스캔 설정 보기를 누르십시오.</p>
복사	<ul style="list-style-type: none"> <li>• 사본의 수량과 색상을 선택합니다.</li> <li>• 사본의 품질 설정을 선택합니다.</li> <li>• 스캔한 영역의 크기를 조정합니다.</li> <li>• 사본의 밝기를 조정합니다(조작 패널에서도 조절 가능).</li> <li>• 사본을 확대하거나 축소합니다.</li> </ul> <p><b>참고:</b> 모든 설정을 보려면 추가 복사 설정 보기를 누르십시오.</p>

섹션:	가능한 작업:
유용한 도구	<ul style="list-style-type: none"> <li>• 이미지나 문서를 팩스로 보냅니다.</li> <li>• 프린터 설정 유틸리티를 사용합니다.</li> <li>• 이메일로 이미지나 문서를 보냅니다.</li> <li>• 한 페이지에 이미지를 여러 번 반복합니다.</li> <li>• 이미지를 확대하거나 축소합니다.</li> <li>• 이미지를 여러 페이지 포스터로 인쇄합니다.</li> <li>• 용지 한 면에 여러 페이지를 인쇄합니다.</li> <li>• 이미지를 컴퓨터에 저장합니다.</li> <li>• MagiChop - 여러 장의 사진을 저장합니다.</li> <li>• 스캔 후 PDF 형식으로 저장합니다.</li> <li>• 스캔한 문서의 텍스트를 편집합니다(OCR).</li> <li>• 사진 편집기를 사용하여 이미지를 수정합니다.</li> </ul>
미리 보기	<ul style="list-style-type: none"> <li>• 미리 보기 이미지에서 스캔할 부분을 선택합니다.</li> <li>• 인쇄하거나 복사할 개체의 이미지를 봅니다.</li> </ul>

Dell 복합기 센터에 대한 자세한 내용을 보려면 Dell 복합기 센터에서 **도움말**을 클릭하십시오.

# 인쇄 기본 설정 사용

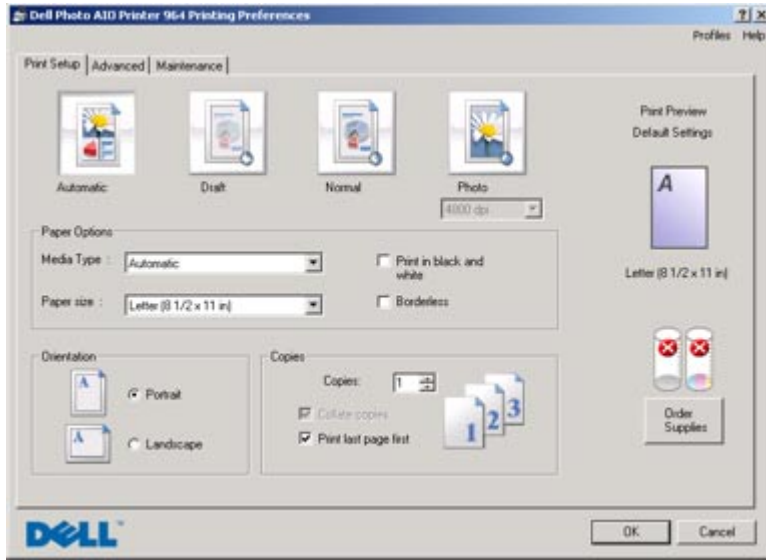

인쇄 기본 설정을 사용하면 다양한 설정을 변경할 수 있습니다. 만드는 프로젝트의 유형에 따라 인쇄 기본 설정에서 인쇄 설정을 변경할 수 있습니다.

인쇄 기본 설정에 액세스하려면:

- 1 문서가 열려 있는 상태에서 **파일** → **인쇄**를 클릭합니다.  
인쇄 대화 상자가 열립니다.
- 2 인쇄 대화 상자에서 **기본 설정**, **속성**, **등록 정보**, **옵션** 또는 **설정**(프로그램이나 운영 체제에 따라 다름)을 선택합니다.  
인쇄 기본 설정 대화 상자가 열립니다.

문서가 열려 있지 않은 경우 인쇄 기본 설정에 액세스하려면:

- 1 Windows XP에서 **시작** → **제어판** → **프린터 및 기타 하드웨어** → **프린터 및 팩스**를 클릭합니다.  
Windows 2000의 경우 **시작** → **설정** → **프린터를**를 클릭합니다.
- 2 프린터 아이콘을 마우스 오른쪽 버튼으로 클릭한 후 **인쇄 기본 설정**을 선택합니다.

 **참고:** 프린터 폴더에서 프린터 설정을 변경하면 대부분의 프로그램에 기본 설정으로 적용됩니다.

## 인쇄 기본 설정 탭

탭	옵션
인쇄 설정	<p>품질/속도 — 원하는 출력 품질에 따라 자동, 고속 인쇄, 보통 또는 사진을 선택합니다. 고속 인쇄는 가장 빠른 옵션이지만 사진 카트리지가 설치되어 있는 경우 선택하면 안 됩니다.</p>
	<p>매체 유형 — 용지 유형을 수동으로 설정하거나 프린터 센서에서 용지 유형을 자동으로 감지하도록 합니다.</p>
	<p>용지 크기 — 용지의 크기와 유형을 선택합니다.</p>
	<p>컬러 이미지 흑백으로 인쇄 — 컬러 잉크 카트리지를 절약하기 위해 컬러 이미지를 흑백으로 인쇄합니다.  <b>참고:</b> 모든 흑백 인쇄에 컬러 카트리지 사용을 선택한 경우에는 이 설정을 선택할 수 없습니다.</p>
	<p>방향 — 인쇄되는 페이지에 문서가 정렬되는 방식을 선택합니다. 세로 또는 가로 방향으로 인쇄할 수 있습니다.</p>
	<p>여러 장 인쇄 — 프린터에서 단일 인쇄 작업(한 부씩 인쇄, 보통 또는 마지막 페이지부터 인쇄)의 여러 사진 사본을 인쇄하는 방식을 사용자 정의합니다.</p>
고급	<p>양면 인쇄 — 용지의 양면에 인쇄하려면 선택합니다.</p>
	<p>레이아웃 — 보통, 배너, 미러, 다면 인쇄, 포스터, 소책자 또는 테두리 없음을 선택합니다.</p>
	<p>품질 자동 개선 — 이미지에 따라 최상의 이미지 품질 레벨을 자동으로 선택합니다.</p>
	<p>추가 옵션 — 표시 모드 및 인쇄 완료 설정을 지정할 수 있습니다.</p>
유지관리	인쇄 카트리지 설치
	인쇄 카트리지 청소
	인쇄 카트리지 정렬
	테스트 페이지 인쇄
	네트워크 지원

## Dell Picture Studio 사용

Dell Picture Studio에서는 디지털 사진을 살펴보는 것은 물론 사진을 구성, 생성 또는 인쇄하는 방법도 배울 수 있습니다. Dell Picture Studio의 두 가지 구성 요소는 다음과 같습니다.

- Paint Shop Photo Album 5  
시작→ 프로그램 또는 모든 프로그램→ Dell Picture Studio 3→ Paint Shop Photo Album 5→ Paint Shop Photo Album 5를 클릭합니다.
- Paint Shop Pro Studio  
시작→ 프로그램 또는 모든 프로그램→ Dell Picture Studio 3→ Paint Shop Pro Studio→ Jasc Paint Shop Pro Studio를 클릭합니다.

## Memory Card Manager 사용

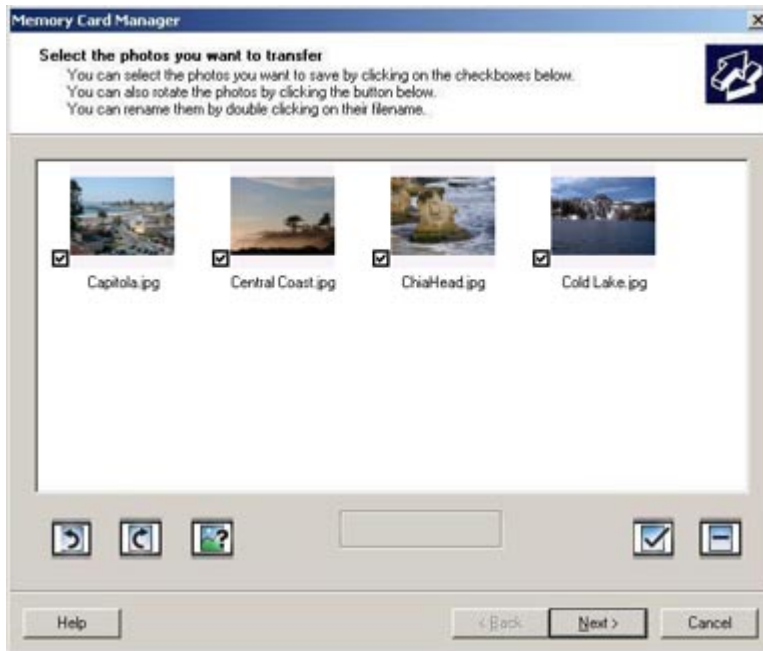

MCM(Memory Card Manager)을 사용하면 사진을 표시, 관리, 편집 및 인쇄하고 메모리 카드에서 컴퓨터로 저장할 수 있습니다.

MCM을 시작하려면:

- 1 메모리 카드를 메모리 카드 슬롯에 넣거나 USB 키를 프린터 전면의 PictBridge 포트에 넣습니다.

프린터에서 카드를 읽고 나면 사진 모드로 자동 전환됩니다.

- 2 위쪽 또는 아래쪽 화살표 버튼 ▲ ▼을 사용하여 컴퓨터에 사진 저장으로 스크롤한 후 선택 (✓)을 누릅니다.

시작 → 프로그램 또는 모든 프로그램 → Dell 프린터 → Dell Photo AIO Printer 964 →

Memory Card Manager 활성화를 클릭하여 컴퓨터에서 MCM을 시작할 수도 있습니다.

MCM 사용에 대한 자세한 내용은 32 페이지의 "메모리 카드에서 사진 인쇄"를 참조하십시오.

## Dell Ink Management System

작업을 인쇄할 때마다 인쇄 진행 상태 화면이 나타나 인쇄 작업의 진행 상태는 물론 카트리지에 남아 있는 잉크의 양과 대략적인 페이지 수를 알 수 있습니다. 페이지 카운터는 사용자의 인쇄 습관을 인식하여 보다 정확한 카운트를 제공할 수 있을 때까지 처음 50페이지에 해당하는 카트리지를 사용하는 동안에는 나타나지 않습니다. 남아 있는 페이지 수는 프린터가 수행하는 인쇄 작업의 유형에 따라 바뀝니다.

잉크 카트리지에 잉크가 얼마 없으면 인쇄하려고 할 때 화면에 **잉크 부족 경고**가 나타납니다. 이 경고는 새 잉크 카트리지를 설치할 때까지 인쇄할 때마다 표시됩니다. 잉크 카트리지 교체에 대한 자세한 내용은 83 페이지의 "잉크 카트리지 교체"를 참조하십시오.

잉크 카트리지 중 하나 또는 둘 다 비어 있는 경우 인쇄하려고 하면 화면에 **예비 탱크** 창이 나타납니다. 인쇄를 계속하면 예상하는 대로 인쇄되지 않을 수 있습니다.

검은색 잉크 카트리지의 잉크가 부족한 경우 인쇄 계속 버튼을 클릭하기 전에 인쇄 강제 완료를 선택하여 컬러 잉크 카트리지에서 흑백 인쇄를 수행하도록 선택할 수 있습니다(흑백 처리). 인쇄 강제 완료를 선택하고 인쇄 계속을 클릭하면 검은색 카트리지를 교체하거나 인쇄 기본 설정의 고급 탭에 있는 추가 옵션에서 해당 옵션을 취소할 때까지 모든 흑백 인쇄에 흑백 처리가 사용됩니다. 잉크 부족 카트리지를 교체하면 예비 탱크 대화 상자가 다시 표시되지 않습니다. 새 카트리지나 다른 카트리지를 설치하면 인쇄 강제 완료 체크상자가 자동으로 재설정됩니다.





# 소프트웨어 제거 및 재설치

프린터가 올바르게 작동하지 않거나 프린터를 사용할 때 통신 오류 메시지가 나타나면 프린터 소프트웨어를 제거하고 다시 설치합니다.

- 1 시작→ 프로그램 또는 모든 프로그램→ Dell 프린터→ Dell Photo AIO Printer 964→ Uninstall Dell Photo AIO Printer 964를 클릭합니다.
- 2 컴퓨터 화면에 나타나는 지침에 따라 프린터 소프트웨어를 제거합니다.
- 3 소프트웨어를 다시 설치하기 전에 컴퓨터를 다시 시작합니다.
- 4 *드라이버 및 유틸리티* CD를 넣고 컴퓨터 화면의 지침에 따라 소프트웨어를 설치합니다.

설치 화면이 나타나지 않으면:

- a Windows XP의 경우 시작→ 내 컴퓨터를 클릭합니다.  
Windows 2000의 경우 바탕 화면에서 내 컴퓨터를 더블 클릭합니다.
- b CD-ROM 드라이브 아이콘을 더블 클릭합니다. 필요에 따라 `setup.exe`를 더블 클릭합니다.
- c 프린터 소프트웨어 설치 화면이 나타나면 개인 설치 또는 네트워크 설치를 클릭합니다.
- d 화면의 지침에 따라 설치를 완료합니다.



# 잉크 카트리지 유지관리

## 잉크 카트리지 교체

**⚠ 주의: 이 섹션에 나와 있는 절차를 수행하기 전에 11 페이지의 "주의: 안전 지침"을 읽고 해당 지침을 수행하십시오.**

Dell 잉크 카트리지는 Dell을 통해서만 구입할 수 있습니다. 잉크를 추가로 주문하려면 온라인([www.dell.com/supplies](http://www.dell.com/supplies))이나 전화를 이용하면 됩니다. 전화로 주문하려면 2 페이지의 "소모품 주문"을 참조하십시오.

프린터에 Dell 잉크 카트리지를 사용하는 것이 좋습니다. Dell은 Dell에서 제공하지 않은 부속품, 부품 또는 구성 요소를 사용하여 발생하는 문제에 대해서는 보증을 적용하지 않습니다.

- 1 프린터를 켭니다.
- 2 프린터 장치를 들어올립니다.

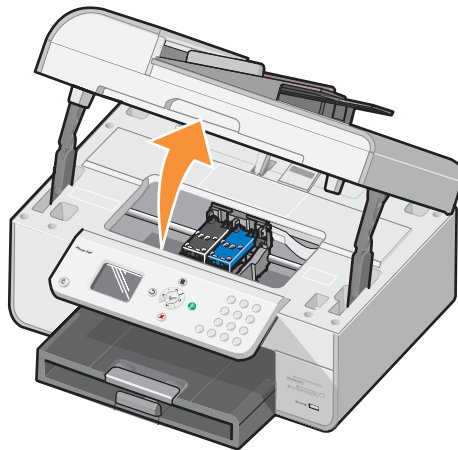

프린터가 사용 중이 아니면 잉크 카트리지 운반 장치가 움직이다가 급지 위치에서 멈춥니다.

- 3 잉크 카트리지 레버를 아래로 눌러 각 잉크 카트리지 덮개를 올립니다.

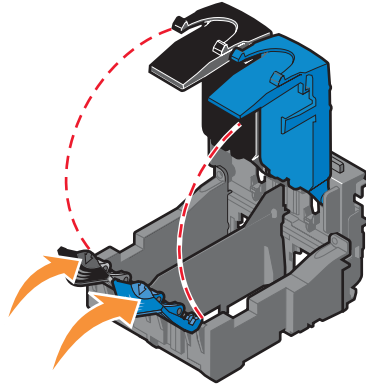

- 4 기존 잉크 카트리지를 꺼냅니다.

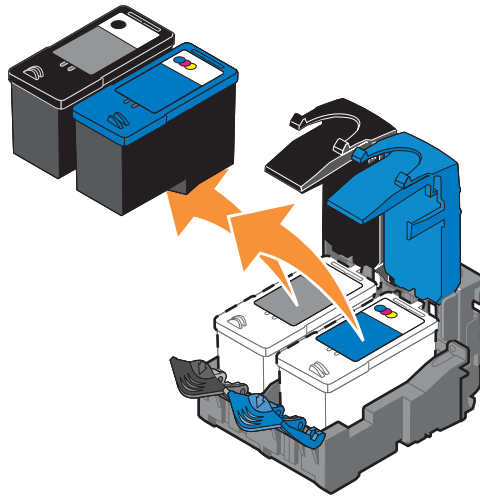

- 5 카트리지를 기밀 용기(구입한 사진 카트리지에 들어 있음)에 보관하거나 폐기 처분합니다.

6 새 잉크 카트리지를 설치하는 경우 각 잉크 카트리지 뒷면과 밑면에서 스티커와 투명 테이프를 떼어냅니다.

**참고:** 아래 설치하는 검은색 카트리지와 컬러 카트리지(정상 인쇄에 사용)에 대한 설명입니다. 사진을 인쇄하는 경우 사진 카트리지(별매)와 컬러 카트리지를 사용합니다.

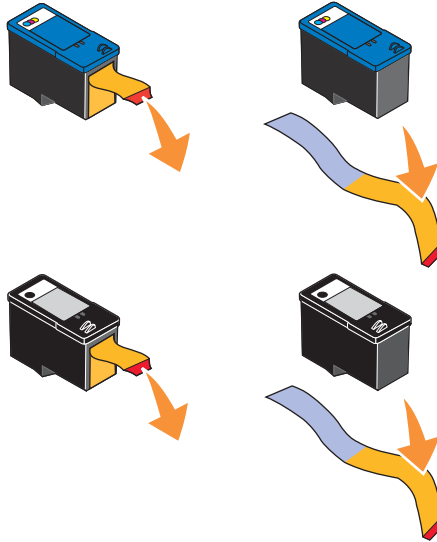

7 새 잉크 카트리지를 넣습니다. 왼쪽 잉크 카트리지 운반 장치에 검은색 또는 사진 잉크 카트리지가 고정되고, 오른쪽 잉크 카트리지 운반 장치에 컬러 잉크 카트리지가 고정되었는지 확인합니다.

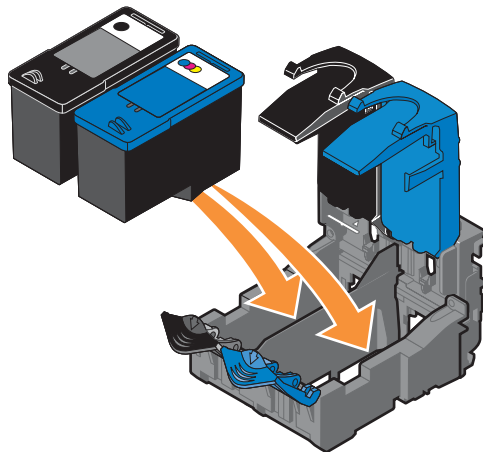

8 각 덮개를 찰칵 소리가 나도록 닫습니다.

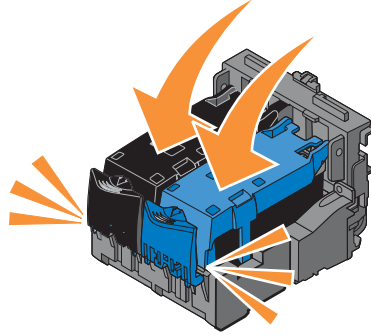

9 프린터 장치를 닫습니다.

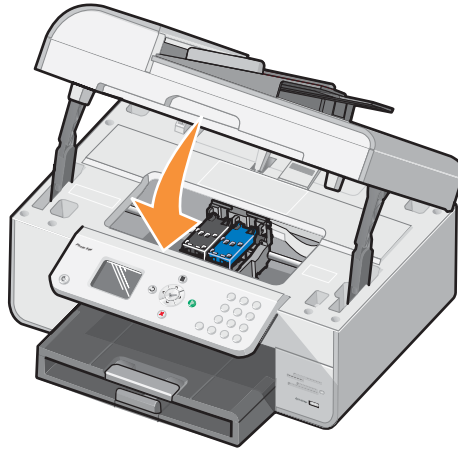

정렬 페이지가 자동으로 인쇄됩니다.

# 잉크 카트리지 정렬

잉크 카트리지를 설치하거나 교체하면 프린터에서 자동으로 정렬합니다. 잉크 카트리지의 정렬 상태를 확인하려면 정렬 페이지를 인쇄합니다. 프린터 장치를 닫은 후 선택 (✓)을 누릅니다. 정렬 페이지 인쇄가 시작됩니다. 인쇄하는 동안 조작 패널 디스플레이에 정렬 페이지 인쇄 중이라고 나타납니다. 인쇄가 완료되면 자동 정렬 완료라는 메시지가 나타납니다. 이제 최적의 인쇄 품질로 잉크 카트리지 정렬되었습니다.

문자의 모양이 이상하거나 왼쪽 여백이 정렬되지 않거나, 세로선 또는 직선이 물결 모양으로 나타나는 경우 잉크 카트리지를 정렬해야 할 수도 있습니다.

잉크 카트리지를 정렬하려면:

- 1 용지 받침대에 용지를 넣습니다. 자세한 내용은 22 페이지의 "용지 넣기"를 참조하십시오.
- 2 Windows XP에서 시작→ 제어판→ 프린터 및 기타 하드웨어→ 프린터 및 팩스를 클릭합니다.

Windows 2000의 경우 시작→ 설정→ 프린터 를 클릭합니다.

- 3 Dell Photo AIO Printer 964 아이콘을 마우스 오른쪽 버튼으로 클릭합니다.
- 4 인쇄 기본 설정을 클릭합니다.  
인쇄 기본 설정 대화 상자가 열립니다.
- 5 유지관리 탭을 클릭합니다.
- 6 인쇄 카트리지 정렬을 클릭합니다.
- 7 인쇄를 클릭합니다.

페이지가 인쇄되면서 잉크 카트리지 정렬됩니다.



**참고:** 조작 패널에서도 유지관리 메뉴에서 카트리지 정렬을 선택하여 잉크 카트리지를 정렬할 수 있습니다.

## 잉크 카트리지 노즐 청소

다음과 같은 경우 노즐을 청소해야 합니다.

- 그래픽 또는 검은색 영역에 흰색 줄이 나타납니다.
- 인쇄물에 얼룩이 생기거나 너무 어둡습니다.
- 색이 바래거나, 인쇄되지 않거나, 인쇄 상태가 불완전합니다.
- 세로선이 고르지 않거나 가장자리가 고르지 않습니다.

잉크 카트리지 노즐을 청소하려면:

- 1 용지를 넣습니다. 자세한 내용은 22 페이지의 "용지 넣기"를 참조하십시오.
- 2 Windows XP에서 시작→ 제어판→ 프린터 및 기타 하드웨어→ 프린터 및 팩스를 클릭합니다.  
Windows 2000의 경우 시작→ 설정→ 프린터를 클릭합니다.
- 3 Dell Photo AIO Printer 964 아이콘을 마우스 오른쪽 버튼으로 클릭합니다.
- 4 인쇄 기본 설정을 클릭합니다.  
인쇄 기본 설정 대화 상자가 열립니다.
- 5 유지관리 탭을 클릭합니다.
- 6 인쇄 카트리지 청소를 클릭합니다.
- 7 인쇄 품질이 개선되지 않으면 다시 인쇄를 클릭합니다.
- 8 문서를 다시 인쇄하여 인쇄 품질이 향상되었는지 확인합니다.
- 9 인쇄 품질이 계속 만족스럽지 않으면 잉크 카트리지 노즐을 닦은 후 문서를 다시 인쇄합니다.



**참고:** 프린터의 조작 패널에서도 유지관리 메뉴에서 카트리지 청소를 선택하여 잉크 카트리지를 청소할 수 있습니다.



# 문제 해결

다음은 프린터의 문제를 해결할 때 도움이 되는 팁입니다.

- 프린터가 작동하지 않으면 프린터가 전기 콘센트와 컴퓨터(사용하는 경우)에 올바르게 연결되어 있는지 확인합니다.
- 조작 판넬 디스플레이에 오류 메시지가 나타나면 정확하게 적어 둡니다.

## 설치 문제

### 컴퓨터 문제

**프린터가 컴퓨터와 호환되는지 확인하십시오.**

Dell Photo AIO Printer 964는 Windows 2000, Windows XP 및 Windows XP Professional x64 Edition을 지원합니다.

**컴퓨터가 운영 체제를 사용하기 위한 최소 시스템 요구 사항을 충족하는지 확인합니다.**

**프린터와 컴퓨터의 전원이 모두 켜져 있는지 확인합니다.**

**USB 케이블을 확인합니다.**

- USB 케이블이 프린터와 컴퓨터에 확실하게 연결되어 있는지 확인합니다.
- 컴퓨터를 끄고 "프린터 설정" 포스터에서처럼 USB 케이블을 다시 연결한 다음 컴퓨터를 다시 시작합니다.

**프린터 소프트웨어가 설치되어 있는지 확인합니다.**

시작→프로그램 또는 모든 프로그램→Dell 프린터→Dell Photo AIO Printer 964를 클릭합니다. 프로그램 목록에 Dell Photo AIO Printer 964가 없으면 프린터 소프트웨어가 설치되지 않은 것입니다. 프린터 소프트웨어를 설치합니다. 자세한 내용은 81 페이지의 "소프트웨어 제거 및 재설치"를 참조하십시오.

**소프트웨어 설치 화면이 자동으로 나타나지 않으면 소프트웨어를 수동으로 설치합니다.**

- 1 *드라이버 및 유틸리티* CD를 넣습니다.
- 2 *Windows XP*의 경우 시작→ 내 컴퓨터를 클릭합니다.  
*Windows 2000*의 경우 바탕 화면에서 내 컴퓨터를 더블 클릭합니다.
- 3 *CD-ROM* 드라이브 아이콘을 더블 클릭합니다. 필요에 따라 **setup.exe**를 더블 클릭합니다.
- 4 프린터 소프트웨어 화면이 나타나면 개인 설치 또는 네트워크 설치를 클릭합니다.
- 5 화면의 지침에 따라 설치를 완료합니다.

**프린터와 컴퓨터 간의 연결 문제를 해결합니다.**

- 프린터와 컴퓨터에서 USB 케이블을 제거합니다. 프린터와 컴퓨터에 USB 케이블을 다시 연결합니다.
- 프린터를 끕니다. 전기 콘센트에서 프린터 전원 케이블을 뽑습니다. 프린터 전원 케이블을 전기 콘센트에 다시 연결한 후 프린터를 켭니다.
- 컴퓨터를 다시 시작합니다.

**프린터를 기본 프린터로 설정합니다.***Windows XP*

- 1 시작→ 제어판→ 프린터 및 기타 하드웨어→ 프린터 및 팩스를 클릭합니다.
- 2 **Dell Photo AIO Printer 964**를 마우스 오른쪽 버튼으로 클릭하고 기본값으로 설정을 선택합니다.

*Windows 2000*

- 1 시작→ 설정→ 프린터를 클릭합니다.
- 2 **Dell Photo AIO Printer 964**를 마우스 오른쪽 버튼으로 클릭하고 기본값으로 설정을 선택합니다.

## 프린터 문제

**프린터 전원 케이블이 프린터와 전기 콘센트에 확실하게 연결되어 있는지 확인합니다.**

**프린터가 보류되거나 일시 중지되지 않았는지 확인합니다.**

*Windows XP*

- 1 시작→ 제어판→ 프린터 및 기타 하드웨어→ 프린터 및 팩스를 클릭합니다.
- 2 Dell Photo AIO Printer 964를 더블 클릭한 후 프린터를 클릭합니다.
- 3 인쇄 일시 중지 옆에 선택 표시가 없는지 확인합니다. 인쇄 일시 중지 옆에 선택 표시가 있으면 선택 표시를 클릭하여 옵션의 선택을 취소합니다.

*Windows 2000*

- 1 시작→ 설정→ 프린터를 클릭합니다.
- 2 Dell Photo AIO Printer 964를 더블 클릭한 후 프린터를 클릭합니다.
- 3 인쇄 일시 중지 옆에 선택 표시가 없는지 확인합니다. 인쇄 일시 중지 옆에 선택 표시가 있으면 인쇄 일시 중지를 클릭하여 선택을 취소합니다.

**프린터의 표시등을 확인합니다.**

자세한 내용은 97 페이지의 "오류 메시지 및 표시등"을 참조하십시오.

**잉크 카트리지가 올바르게 설치되어 있으며 카트리지마다 스티커와 테이프를 제거했는지 확인합니다.**

**용지를 제대로 넣었는지 확인합니다.**

자세한 내용은 22 페이지의 "용지 넣기"을 참조하십시오.

**프린터가 인쇄하지 않고 인쇄 작업이 인쇄 큐에 걸려 있습니다.**

컴퓨터에 여러 대의 Dell 프린터가 설치되어 있는 경우 인쇄 작업이 인쇄 큐에 걸릴 수 있습니다. 프린터가 여러 대인지 확인하려면:

- 1 Windows XP에서 시작→ 제어판→ 프린터 및 기타 하드웨어→ 프린터 및 팩스를 클릭합니다. Windows 2000의 경우 시작→ 설정→ 프린터를 클릭합니다.
- 2 Dell 프린터에 대한 프린터 개체가 여러 개인지 확인합니다. Dell 964, Dell 964(사본 1), Dell 964(사본 2) 등과 같이 나타날 수 있습니다.
- 3 인쇄 개체마다 하나씩 작업을 인쇄하여 활성화된 인쇄 개체를 확인합니다.
- 4 프린터 및 팩스 창에서 활성화된 인쇄 개체를 마우스 오른쪽 버튼으로 클릭하여 기본 프린터로 설정합니다.
- 5 다른 인쇄 개체는 하나씩 마우스 오른쪽 버튼으로 클릭하고 삭제를 선택하여 삭제합니다.

**참고:** 계속 사용할 프린터는 삭제하지 마십시오. 실수로 계속 사용할 프린터를 삭제한 경우 해당 프린터의 CD 또는 웹 드라이버를 사용하여 다시 설치합니다. **프린터 및 팩스** 폴더에 여러 개의 Dell 프린터가 나열되지 않게 하려면 컴퓨터의 USB 커넥터에서 프린터를 분리한 후 다시 연결할 때마다 처음 Dell 프린터에 사용했던 것과 동일한 USB 커넥터에 USB 케이블을 다시 연결합니다. 또한 프린터 CD로 Dell 프린터 드라이버를 여러 번 설치하지 마십시오.

## 일반적인 문제

### 팩스 문제

팩스를 보내거나 받는 데 문제가 있는 경우 다음을 수행하여 문제를 해결합니다.

**프린터와 컴퓨터가 모두 켜져 있으며 USB 케이블이 올바르게 연결되어 있는지 확인합니다.**

**프린터 뒤의 팩스 커넥터(FAX—왼쪽 커넥터)에 사용 가능한 전화선이 연결되어 있는지 확인합니다.**

**팩스 번호, 국가 번호 및 날짜/시간이 올바르게 설정되어 있는지 확인합니다.**

**DSL 또는 ISDN 회선을 사용하는 경우 벽면 콘센트에 연결하는 전화선에 디지털 회선 필터를 사용합니다.**

**전화 접속 모뎀 인터넷 서비스 같은 다른 장치에서 전화선을 사용하고 있지 않은지 확인합니다. 다른 장치에서 전화선을 사용하는 경우 팩스를 보내기 전에 다른 장치가 작업을 마칠 때까지 기다립니다.**

원본 문서를 올바르게 넣었으며(문서를 아래로 향하게 한 상태로 스캐너 유리의 왼쪽 뒤 모서리에, 또는 문서를 위로 향하게 하여 ADF에 급지) 용지를 제대로 넣었는지 (22 페이지의 "용지 받침대에 일반 용지 넣기" 참조) 확인합니다.

프린터에 용지가 걸리지 않았는지 확인합니다. 용지가 걸려 경우 94 페이지의 "용지 걸림을 확인합니다."을 참조하십시오.

메모리가 꽉 차지 않았는지 확인합니다. 수신 번호로 먼저 전화를 건 다음 원본 문서를 한 번에 한 페이지씩 스캔합니다.

전원 공급 장치, 전화기, 핸드셋 및 자동 응답기가 올바르게 연결되어 있는지 확인합니다.

단축 다이얼이 올바르게 설정되어 있는지 확인합니다.

프린터에서 다이얼음을 감지하는지 확인합니다.

## 용지 문제

**용지를 제대로 넣었는지 확인합니다.**

자세한 내용은 22 페이지의 "용지 넣기"을 참조하십시오.

**프린터에 권장되는 용지만 사용하십시오.**

자세한 내용은 26 페이지의 "용지 받침대에 대한 인쇄 매체 지침"을 참조하십시오.

**여러 페이지를 인쇄할 때는 용지의 양을 줄입니다.**

자세한 내용은 26 페이지의 "용지 받침대에 대한 인쇄 매체 지침"을 참조하십시오.

**용지가 구겨지거나, 찢어지거나, 손상되지 않았는지 확인합니다.**

**용지 고정대가 용지의 오른쪽 및 왼쪽 가장자리와 아래쪽에 맞춰져 있는지 확인합니다.**

### 용지 걸림을 확인합니다.

#### ADF 부근

- 1 ADF 입력 트레이 왼쪽에 있는 ADF 덮개를 들어올립니다.

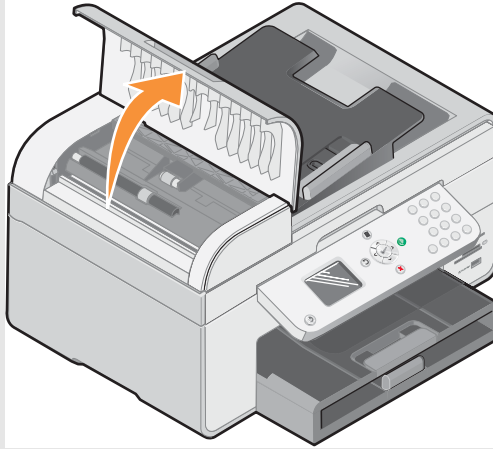

- 2 용지를 잡아당겨 빼냅니다.
- 3 ADF 덮개를 닫습니다.
- 4 선택 (✓) 을 누릅니다.
- 5 인쇄 작업을 다시 보내 누락된 페이지를 인쇄합니다.

**참고:** 용지 걸림을 방지하려면 복합기에 용지를 역지로 넣지 마십시오.

#### 용지 입력 트레이 부근

- 1 용지 출력 트레이를 들어올립니다.

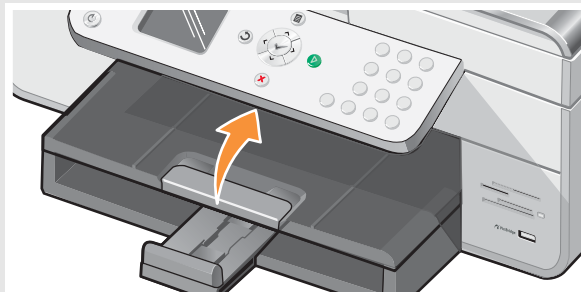

- 2 용지를 잡아당겨 빼냅니다.
  - 3 용지 출력 트레이를 내립니다.
  - 4 선택 (✓) 을 누릅니다.
- 인쇄 작업을 다시 보내 누락된 페이지를 인쇄합니다.

### 용지 출력 트레이 부근

1 프린터 장치를 들어올립니다.

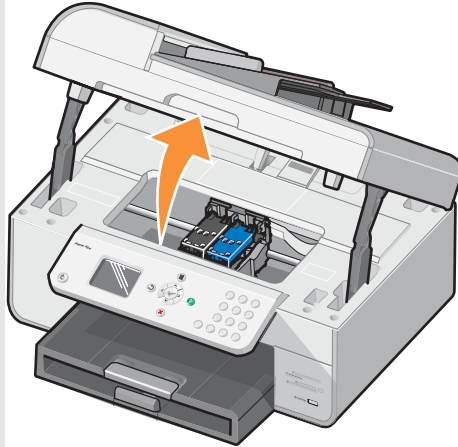

- 2 용지를 잡아당겨 빼냅니다.
- 3 프린터 장치를 닫습니다.
- 4 선택  을 누릅니다.
- 5 인쇄 작업을 다시 보내 누락된 페이지를 인쇄합니다.

### 후면 액세스 도어 부근

1 후면 액세스 도어를 엽니다.

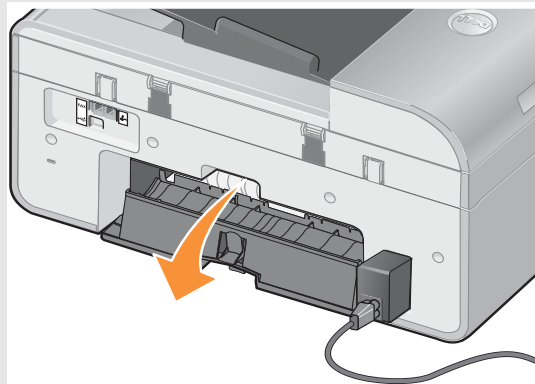

- 2 용지를 잡아당겨 빼냅니다.
- 3 후면 액세스 도어를 닫습니다.
- 4 선택  을 누릅니다.
- 5 인쇄 작업을 다시 보내 누락된 페이지를 인쇄합니다.

**용지 걸림 및 금지 불량을 해결하려면 다음을 확인하십시오.**

- 잉크젯 프린터용 용지를 사용합니다.
- 용지를 프린터에 억지로 밀어넣지 않습니다.
- 프린터에 용지를 너무 많이 넣지 않습니다.
- 용지 고정대가 용지 가장자리에 맞춰져 있고 용지 받침대에서 용지가 휘어져 있지 않습니다.
- 프린터를 평평한 곳에 놓았는지 확인합니다.
- 올바른 용지 유형 및 크기를 선택합니다.
- 배너를 인쇄하는 경우 인쇄 기본 설정에서 레터 배너 또는 A4 배너를 선택합니다.

**네트워크 문제****네트워크를 통해 스캔 프로그램을 사용할 수 없는 경우**

Microsoft® Windows® XP 서비스 팩 2가 설치된 컴퓨터에 Dell 964 복합기 프린터 및 Dell Wireless Printer Adapter 3300을 설치한 후, Windows 방화벽을 올바르게 구성하지 않으면 응용 프로그램 목록 다운로드가 제대로 수행되지 않습니다.

Windows 방화벽을 올바르게 구성하려면:

- 1 시작→ 제어판→ Windows 방화벽을 클릭합니다.
- 2 예외 탭을 클릭합니다.
- 3 Dell 964 Server 상자를 클릭한 후 편집 버튼을 클릭합니다.
- 4 프로그램 편집 화면에서 범위 변경 버튼을 클릭합니다.

**참고:** 기본값은 모든 컴퓨터입니다(인터넷상의 컴퓨터 포함). 위험도가 가장 높은 설정으로 인터넷상의 사용자를 포함하여 모든 사용자가 컴퓨터에 액세스할 수 있습니다.

- 5 내 네트워크(서브넷)만 또는 사용자 지정 목록 버튼을 선택합니다. 내 네트워크(서브넷)만을 선택하면 사용자의 컴퓨터 및 무선 프린터 어댑터와 동일한 서브넷에 있는 사용자에게만 액세스를 허용합니다. 사용자 지정 목록은 추가한 IP 주소 및 서브넷 마스크(필요에 따라)로만 액세스를 제한합니다.
- 6 사용자 지정 목록을 선택하는 경우 화면의 예제처럼 값을 입력합니다.
- 7 확인을 세 번 클릭합니다.
- 8 컴퓨터를 다시 시작합니다.

**무선 프린터 어댑터를 사용하는 경우에는 최신 펌웨어 업데이트가 있어야 합니다.**



최신 업데이트 및 정보를 보려면 support.dell.com을 방문하십시오.



# 오류 메시지 및 표시등

다음은 컴퓨터 화면이나 조작 패널 디스플레이에 나타나는 오류 메시지입니다.

오류 메시지:	의미:	해결책:
검은색 잉크 부족 컬러 잉크 부족	잉크 카트리지의 잉크가 부족합니다. 잉크 부족 경고는 잉크 카트리지에 잉크가 25%, 15%, 5% 남았을 때 나타납니다.	잉크 카트리지를 교체하십시오. 자세한 내용은 83 페이지의 "잉크 카트리지 교체"을 참조하십시오.
용지 걸림 제거	프린터에 용지가 걸렸습니다.	걸린 용지를 제거한 후 조작 패널에서 선택 (✓) 을 누릅니다. 자세한 내용은 94 페이지의 "용지 걸림을 확인합니다." 을 참조하십시오.
ADF 걸림 제거	ADF에 용지가 걸렸습니다.	용지 걸림을 제거한 후 조작 패널에서 선택 (✓) 을 누릅니다. 자세한 내용은 94 페이지의 "용지 걸림을 확인합니다." 을 참조하십시오.
용지 넣고 선택 누름	프린터에 용지가 없습니다.	디스플레이의 지침에 따라 메시지를 지운 다음 문서를 인쇄합니다.
왼쪽 카트리지가 없습니다. 검은 색 또는 사진 카트리지를 삽입하십시오.	검은색 또는 사진 잉크 카트리지 없습니다.	검은색 또는 사진 잉크 카트리지를 설치합니다. 자세한 내용은 83 페이지의 "잉크 카트리지 교체"을 참조하십시오.
오른쪽 카트리지 없습니다. 컬러 카트리지를 삽입하십시오.	컬러 잉크 카트리지 없습니다.	컬러 잉크 카트리지를 설치합니다. 자세한 내용은 83 페이지의 "잉크 카트리지 교체"을 참조하십시오.
왼쪽 카트리지가 잘못된	왼쪽 카트리지 운반 장치에 잘못된 잉크 카트리지 설치되었습니다.	카트리지를 제거하고 프린터에 적합한 검은색 또는 사진 카트리지를 설치합니다. 자세한 내용은 83 페이지의 "잉크 카트리지 교체"을 참조하십시오.

<b>오류 메시지:</b>	<b>의미:</b>	<b>해결책:</b>
오른쪽 카트리지가 잘못됨	오른쪽 카트리지 운반 장치에 잘못된 잉크 카트리지가 설치되었습니다.	카트리지를 제거하고 프린터에 적합한 컬러 카트리지를 설치합니다. 자세한 내용은 83 페이지의 "잉크 카트리지 교체"을 참조하십시오.
카트리지 오류	잉크 카트리지 또는 인쇄 헤드에 문제가 발생했습니다.	<ul style="list-style-type: none"> <li>잉크 카트리지를 다시 설치합니다. 자세한 내용은 83 페이지의 "잉크 카트리지 교체"을 참조하십시오.</li> <li>프린터 전원 케이블을 뽑은 다음 다시 연결합니다.</li> </ul>
데이터 오류	데이터 오류가 발생했거나 데이터가 불완전합니다.	전원 버튼  을 눌러 재설정 한 다음 인쇄 작업을 다시 보냅니다.
스캔 오류	스캔 운반 장치 오류입니다.	프린터를 끄고 몇 초 동안 기다렸다가 다시 켭니다.
용지 공급 오류	용지 급지 오류가 발생했습니다.	용지 경로에 장애물이 있는지 확인한 다음 전원 버튼  을 눌러 재설정합니다. 자세한 내용은 94 페이지의 "용지 결림을 확인합니다."을 참조하십시오.
지원되지 않는 장치입니다. 연결을 해제하십시오.	연결된 장치가 지원되지 않거나 PictBridge 호환 디지털 카메라가 올바른 USB 모드로 설정되어 있지 않습니다.	장치를 분리하거나 USB 모드 설정을 확인합니다. 자세한 내용은 디지털 카메라와 함께 제공된 설명서를 참조하십시오.
통신 오류 메시지	프린터가 컴퓨터와 통신하지 않습니다.	<ul style="list-style-type: none"> <li>USB 케이블을 뽑은 다음 다시 연결합니다.</li> <li>프린터 전원 케이블을 뽑은 다음 다시 연결합니다.</li> <li>컴퓨터를 다시 시작합니다.</li> <li>프린터 소프트웨어를 제거하고 다시 설치합니다. 81 페이지의 "소프트웨어 제거 및 재설치"을 참조하십시오.</li> </ul>

## 인쇄 품질 향상

문서의 인쇄 품질이 만족스럽지 못한 경우 다양한 방법을 통해 인쇄 품질을 높일 수 있습니다.

- 적합한 용지를 사용합니다. 예를 들어 사진 잉크 카트리지로 사진을 인쇄하는 경우 Dell 고급 인쇄지를 사용합니다.
- 두꺼운 중량지, 밝은 흰색 용지 또는 코팅 용지를 사용합니다. 사진을 인쇄하는 경우 Dell 고급 인쇄지를 사용합니다.

 **참고:** Dell 고급 인쇄지를 판매하지 않는 국가도 있습니다.

- 높은 인쇄 품질을 선택합니다.

보다 높은 인쇄 품질을 선택하려면:

- 1 문서가 열려 있는 상태에서 **파일** → **인쇄**를 클릭합니다.  
인쇄 대화 상자가 열립니다.
- 2 기본 설정, 속성, 등록 정보 또는 옵션을 클릭합니다(프로그램이나 운영 체제에 따라 다름).  
인쇄 기본 설정 대화 상자가 열립니다.
- 3 인쇄 설정 탭에서 높은 인쇄 품질을 선택합니다.
- 4 문서를 다시 인쇄합니다. 인쇄 품질이 개선되지 않으면 잉크 카트리지를 다시 정렬하거나 청소해 봅니다. 정렬에 대한 자세한 내용은 87 페이지의 "잉크 카트리지 정렬"을 참조하십시오. 잉크 카트리지 청소에 대한 자세한 내용은 88 페이지의 "잉크 카트리지 노즐 청소"를 참조하십시오.

그 밖의 해결책은 [support.dell.com](http://support.dell.com)을 참조하십시오.



# Dell 연락처

## 기술 지원

기술 문제에 대한 지원이 필요한 경우 Dell의 도움을 받을 수 있습니다.

- 1 기술 지원 담당자로부터 필요한 절차를 듣고 수행할 수 있도록 프린터 가까이 있는 전화기를 사용하여 기술 지원부에 연락하십시오. Dell에 연락할 때는 익스프레스 서비스 코드를 사용하면 해당 지원 담당자와 바로 통화할 수 있습니다.

익스프레스 서비스 코드는 프린터 장치 아래에 있습니다.

**참고:** Dell의 익스프레스 서비스 코드 시스템은 일부 국가에서만 사용할 수 있습니다.

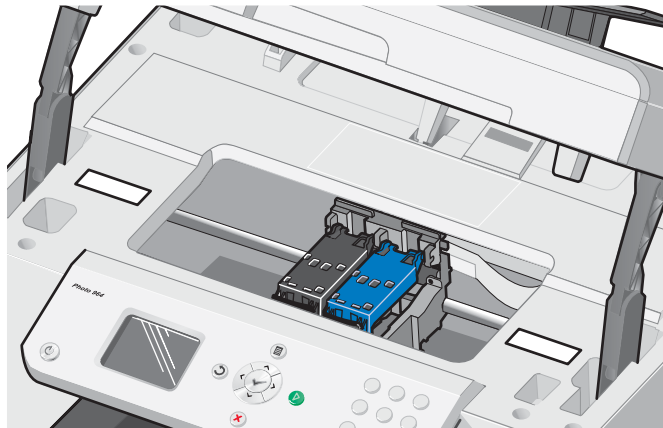

- 2 미국의 경우 기업 고객은 1-877-459-7298로 연락하고 소비자(가정 및 가정 사무실) 고객은 1-800-624-9896으로 연락해야 합니다.

다른 국가 또는 다른 서비스 영역에서 연락하는 경우에는 102 페이지의 "Dell 연락처"에서 현지 전화 번호를 참조하십시오.

- 3 자동 전화 시스템의 안내를 따르면 기술 지원 담당자와 통화할 수 있습니다.

## 자동 주문 상태 서비스

주문한 Dell 제품의 상태를 확인하려면 [support.dell.com](http://support.dell.com)을 방문하거나 자동 주문 상태 서비스로 전화하면 됩니다. 주문을 찾고 보고하는 데 필요한 정보를 입력하라는 메시지가 나옵니다. 현지 전화 번호는 102 페이지의 "Dell 연락처"를 참조하십시오.

## Dell 연락처

Dell에 전자적으로 연락하려면 다음 웹 사이트에 액세스하십시오.

- [www.dell.com](http://www.dell.com)
- [support.dell.com](http://support.dell.com) (기술 지원)
- [premiersupport.dell.com](http://premiersupport.dell.com) (프리미어, 플래티넘, 골드 고객을 포함한 교육, 정부, 의료, 대기업/중기업 고객을 위한 기술 지원)

현지의 구체적인 웹 주소는 아래 표의 해당 국가 섹션에서 찾아보십시오.

**참고:** 무료 전화라고 표시된 국가에서는 무료 전화 서비스를 이용할 수 있습니다.

Dell에 연락해야 할 경우 전자 주소, 전화 번호 및 다음 표에 제공된 코드를 사용하십시오. 사용할 코드를 판단하는 데 도움이 필요하면 현지 또는 국제 작업자에게 문의하십시오.

국가(도시) 국제 액세스 코드 국가 코드 도시 코드	부서 이름 또는 서비스 영역, 웹 사이트 및 전자우편 주소	지역 코드, 현지 번호 및 무료 전화
가이아나	일반 지원	무료 전화: 1-877-270-4609
과테말라	일반 지원	1-800-999-0136
그레나다	일반 지원	무료 전화: 1-866-540-3355
그리스	웹 사이트: <a href="http://support.euro.dell.com">support.euro.dell.com</a>	
국제 액세스 코드: 00	전자우편 <a href="mailto:support.euro.dell.com/gr/en/emailldell/">support.euro.dell.com/gr/en/emailldell/</a>	
국가 코드: 30	기술 지원	00800-44 14 95 18
	골드 서비스 기술 지원	00800-44 14 00 83
	스위치보드	2108129810
	골드 서비스 스위치보드	2108129811
	판매	2108129800
	팩스	2108129812
남아프리카(요하네스버그)	웹 사이트: <a href="http://support.euro.dell.com">support.euro.dell.com</a>	
국제 액세스 코드: 09/091	전자우편 <a href="mailto:dell_za_support@dell.com">dell_za_support@dell.com</a>	
국가 코드: 27	골드 큐	011 709 7713
도시 코드: 11	기술 지원	011 709 7710
	고객 관리	011 709 7707
	판매	011 709 7700
	팩스	011 706 0495
	스위치보드	011 709 7700
네덜란드(암스테르담)	웹 사이트: <a href="http://support.euro.dell.com">support.euro.dell.com</a>	
국제 액세스 코드: 00	기술 지원	020 674 45 00
국가 코드: 31	기술 지원 팩스	020 674 47 66
도시 코드: 20	가정/소기업 고객 관리	020 674 42 00
	관계형 고객 관리	020 674 43 25
	가정/소기업 판매	020 674 55 00
	관계형 판매	020 674 50 00
	가정/소기업 판매 팩스	020 674 47 75
	관계형 판매 팩스	020 674 47 50
	스위치보드	020 674 50 00
	스위치보드 팩스	020 674 47 50

국가(도시) 국제 액세스 코드 국가 코드 도시 코드	부서 이름 또는 서비스 영역, 웹 사이트 및 전자우편 주소	지역 코드, 현지 번호 및 무료 전화
네덜란드령 안틸리스	일반 지원	001-800-882-1519
노르웨이(라이세이커)	웹 사이트: support.euro.dell.com	
국제 액세스 코드: 00	전자우편 support.euro.dell.com/no/no/emaildell/	
국가 코드: 47	기술 지원	671 16882
	관계형 고객 관리	671 17575
	가정/소기업 고객 관리	231 62298
	스위치보드	671 16800
	팩스 스위치보드	671 16865
뉴질랜드	전자우편(뉴질랜드): nz_tech_support@dell.com	
국제 액세스 코드: 00	전자우편(오스트레일리아): au_tech_support@dell.com	
국가 코드: 64	기술 지원(데스크탑 및 노트북 컴퓨터)	무료 전화: 0800 446 255
	기술 지원(서버 및 워크스테이션)	무료 전화: 0800 443 563
	가정 및 소기업	0800 446 255
	정부 및 기업	0800 444 617
	판매	0800 441 567
	팩스	0800 441 566
니카라과	일반 지원	001-800-220-1006
대만	웹 사이트: support.ap.dell.com	
국제 액세스 코드: 002	전자우편 ap_support@dell.com	
국가 코드: 886	기술 지원(OptiPlex, Latitude, Inspiron, Dimension 및 전자 제품/부속 제품)	무료 전화: 00801 86 1011
	기술 지원(PowerApp, PowerEdge, PowerConnect 및 PowerVault)	무료 전화: 00801 60 1256
	거래 판매	무료 전화: 00801 65 1228
	기업 판매	무료 전화: 00801 65 1227
대한민국(서울)	기술 지원	무료 전화: 080-200-3800
국제 액세스 코드: 001	판매	무료 전화: 080-200-3600
국가 코드: 82	고객 서비스(말레이시아, 페낭)	604 633 4949
도시 코드: 2	팩스	2194-6202
	스위치보드	2194-6000
	기술 지원(전자 제품 및 부속 제품)	무료 전화: 080-200-3801



국가(도시) 국제 액세스 코드 국가 코드 도시 코드	부서 이름 또는 서비스 영역, 웹 사이트 및 전자우편 주소	지역 코드, 현지 번호 및 무료 전화
덴마크(코펜하겐) 국제 액세스 코드: 00 국가 코드: 45	웹 사이트: support.euro.dell.com 전자우편 support.euro.dell.com/dk/da/emaildell/ 기술 지원 고객 관리(관계형) 가정/소기업 고객 관리 스위치보드(관계형) 스위치보드 팩스(관계형) 스위치보드(가정/소기업) 스위치보드 팩스(가정/소기업)	7023 0182 7023 0184 3287 5505 3287 1200 3287 1201 3287 5000 3287 5001
도미니카	일반 지원	무료 전화: 1-866-278-6821
도미니카 공화국	일반 지원	1-800-148-0530
독일(랑겐) 국제 액세스 코드: 00 국가 코드: 49 도시 코드: 6103	웹 사이트: support.euro.dell.com 전자우편 tech_support_central_europe@dell.com 기술 지원 가정/소기업 고객 관리 글로벌 세그먼트 고객 관리 기본 고객사 고객 관리 대기업 고객사 고객 관리 공공 고객사 고객 관리 스위치보드	06103 766-7200 0180-5-224400 06103 766-9570 06103 766-9420 06103 766-9560 06103 766-9555 06103 766-7000
동남 아시아 및 태평양 국가	고객 기술 지원, 고객 서비스 및 판매 (말레이시아, 페낭)	604 633 4810
라틴 아메리카	고객 기술 지원(미국 텍사스 오스틴) 고객 서비스(미국 텍사스 오스틴) 팩스(기술 지원 및 고객 서비스)(미국 텍사스 오스틴) 판매(미국 텍사스 오스틴) 판매 팩스(미국 텍사스 오스틴)	512 728-4093 512 728-3619 512 728-3883 512 728-4397 512 728-4600
		또는 512 728-3772

국가(도시) 국제 액세스 코드 국가 코드 도시 코드	부서 이름 또는 서비스 영역, 웹 사이트 및 전자우편 주소	지역 코드, 현지 번호 및 무료 전화
룩셈부르크 국제 액세스 코드: 00 국가 코드: 352	웹 사이트: support.euro.dell.com 전자우편 tech_be@dell.com 기술 지원(벨기에, 브뤼셀) 가정/소기업 판매(벨기에, 브뤼셀) 기업 판매(벨기에, 브뤼셀) 고객 관리(벨기에, 브뤼셀) 팩스(벨기에, 브뤼셀) 스위치보드(벨기에, 브뤼셀)	3420808075 무료 전화: 080016884 02 481 91 00 02 481 91 19 02 481 92 99 02 481 91 00
마카오 국가 코드: 853	기술 지원 고객 서비스(중국, 샤먼) 거래 판매(중국, 샤먼)	무료 전화: 0800 105 34 160 910 29 693 115
말레이시아(페낭) 국제 액세스 코드: 00 국가 코드: 60 도시 코드: 4	웹 사이트: support.ap.dell.com 기술 지원(Dell Precision, OptiPlex 및 Latitude) 기술 지원(Dimension, Inspiron 및 전자 제품/부속 제품) 기술 지원(PowerApp, PowerEdge, PowerConnect 및 PowerVault) 고객 서비스(말레이시아, 페낭) 판매	무료 전화: 1 800 88 0193 무료 전화: 1 800 88 1306 무료 전화: 1800 88 1386 04 633 4949 무료 전화: 1 800 88 0553
멕시코 국제 액세스 코드: 00 국가 코드: 52	고객 기술 지원 판매 고객 서비스 메인	001-877-384-8979 또는 001-877-269-3383 50-81-8800 또는 01-800-888-3355 001-877-384-8979 또는 001-877-269-3383 50-81-8800 또는 01-800-888-3355
몬트세라트	일반 지원	무료 전화: 1-866-278-6822

국가(도시) 국제 액세스 코드 국가 코드 도시 코드	부서 이름 또는 서비스 영역, 웹 사이트 및 전자우편 주소	지역 코드, 현지 번호 및 무료 전화
미국 (텍사스, 오스틴) 국제 액세스 코드: 011 국가 코드: 1	자동 주문 상태 서비스	무료 전화: 1-800-433-9014
	AutoTech(노트북 및 데스크탑 컴퓨터)	무료 전화: 1-800-247-9362
	<b>소비자</b> (가정 및 가정 사무실)	
	기술 지원	무료 전화: 1-800-624-9896
	고객 서비스	무료 전화: 1-800-624-9897
	DellNet™ 서비스 및 지원	무료 전화: 1-877-Dellnet (1-877-335-5638)
	EPP(Employee Purchase Program) 고객	무료 전화: 1-800-695-8133
	재무 서비스 웹 서비스: <a href="http://www.dellfinancialservices.com">www.dellfinancialservices.com</a>	
	재무 서비스(임대/대부)	무료 전화: 1-877-577-3355
	재무 서비스(DPA[Dell Preferred Accounts])	무료 전화: 1-800-283-2210
	<b>기업</b>	
	고객 서비스 및 기술 지원	무료 전화: 1-800-822-8965
	EPP(Employee Purchase Program) 고객	무료 전화: 1-800-695-8133
	프린터 및 프로젝터 기술 지원	무료 전화: 1-877-459-7298
	<b>공공</b> (정부, 교육 및 건강 보조)	
	고객 서비스 및 기술 지원	무료 전화: 1-800-456-3355
	EPP(Employee Purchase Program) 고객	무료 전화: 1-800-234-1490
	Dell 판매	무료 전화: 1-800-289-3355 또는 무료 전화: 1-800-879-3355
	Dell 아웃렛 상점(Dell 리퍼브 컴퓨터)	무료 전화: 1-888-798-7561
	소프트웨어 및 주변 장치 판매	무료 전화: 1-800-671-3355
	예비 부품 판매	무료 전화: 1-800-357-3355
	확장 서비스 및 보증 판매	무료 전화: 1-800-247-4618
	팩스	무료 전화: 1-800-727-8320
청각 장애가 있는 고객을 위한 Dell 서비스	무료 전화: 1-877-DELLTTY (1-877-335-5889)	
미국령 버진 아일랜드	일반 지원	1-877-673-3355
바베이도스	일반 지원	1-800-534-3066
바하마	일반 지원	무료 전화: 1-866-278-6818
버뮤다	일반 지원	1-800-342-0671
베네주엘라	일반 지원	8001-3605

국가(도시) 국제 액세스 코드 국가 코드 도시 코드	부서 이름 또는 서비스 영역, 웹 사이트 및 전자우편 주소	지역 코드, 현지 번호 및 무료 전화
벨기에(브뤼셀) 국제 액세스 코드: 00 국가 코드: 32 도시 코드: 2	웹 사이트: <a href="http://support.euro.dell.com">support.euro.dell.com</a> 프랑스어 고객을 위한 전자우편: <a href="mailto:support.euro.dell.com/be/fr/emaildell/">support.euro.dell.com/be/fr/emaildell/</a> 기술 지원 기술 지원 팩스 고객 관리 기업 판매 팩스 스위치보드	02 481 92 88 02 481 92 95 02 713 15 65 02 481 91 00 02 481 92 99 02 481 91 00
볼리비아	일반 지원	무료 전화: 800-10-0238
브라질 국제 액세스 코드: 00 국가 코드: 55 도시 코드: 51	웹 사이트: <a href="http://www.dell.com/br">www.dell.com/br</a> 고객 지원, 기술 지원 기술 지원 팩스 고객 관리 팩스 판매	0800 90 3355 51 481 5470 51 481 5480 0800 90 3390
브루나이 국가 코드: 673	고객 기술 지원(말레이시아, 페낭) 고객 서비스(말레이시아, 페낭) 판매(싱가폴)	604 633 4966 604 633 4949 무료 전화: 1 800 394 7425
세인트 루시아	일반 지원	1-800-882-1521
세인트 빈센트 그레나딘	일반 지원	무료 전화: 1-877-270-4609
세인트 크리스토퍼 네비스	일반 지원	무료 전화: 1-877-441-4731
스웨덴(업랜즈 바스비) 국제 액세스 코드: 00 국가 코드: 46 도시 코드: 8	웹 사이트: <a href="http://support.euro.dell.com">support.euro.dell.com</a> 전자우편 <a href="mailto:support.euro.dell.com/se/sv/emaildell/">support.euro.dell.com/se/sv/emaildell/</a> 기술 지원 관계형 고객 관리 가정/소기업 고객 관리 EPP(Employee Purchase Program) 지원 기술 지원 팩스 판매	08 590 05 199 08 590 05 642 08 587 70 527 20 140 14 44 08 590 05 594 08 590 05 185

국가(도시) 국제 액세스 코드 국가 코드 도시 코드	부서 이름 또는 서비스 영역, 웹 사이트 및 전자우편 주소	지역 코드, 현지 번호 및 무료 전화
스위스(제네바) 국제 액세스 코드: 00 국가 코드: 41 도시 코드: 22	<p>웹 사이트: <a href="http://support.euro.dell.com">support.euro.dell.com</a></p> <p>전자우편 <a href="mailto:Tech_support_central_Europe@dell.com">Tech_support_central_Europe@dell.com</a></p> <p>프랑스어 HSB 및 기업 고객을 위한 전자우편: <a href="http://support.euro.dell.com/ch/fr/emaildell/">support.euro.dell.com/ch/fr/emaildell/</a></p>	
	기술 지원(가정 및 소기업)	0844 811 411
	기술 지원(기업)	0844 822 844
	고객 관리(가정 및 소기업)	0848 802 202
	고객 관리(기업)	0848 821 721
	팩스	022 799 01 90
	스위치보드	022 799 01 01
스페인(마드리드) 국제 액세스 코드: 00 국가 코드: 34 도시 코드: 91	<p>웹 사이트: <a href="http://support.euro.dell.com">support.euro.dell.com</a></p> <p>전자우편 <a href="http://support.euro.dell.com/es/es/emaildell/">support.euro.dell.com/es/es/emaildell/</a></p> <p><b>가정 및 소기업</b></p>	
	기술 지원	902 100 130
	고객 관리	902 118 540
	판매	902 118 541
	스위치보드	902 118 541
	팩스	902 118 539
	<b>기업</b>	
	기술 지원	902 100 130
	고객 관리	902 115 236
	스위치보드	91 722 92 00
	팩스	91 722 95 83
슬로바키아(프라하) 국제 액세스 코드: 00 국가 코드: 421	<p>웹 사이트: <a href="http://support.euro.dell.com">support.euro.dell.com</a></p> <p>전자우편 <a href="mailto:czech_dell@dell.com">czech_dell@dell.com</a></p>	
	기술 지원	02 5441 5727
	고객 관리	420 22537 2707
	팩스	02 5441 8328
	기술 팩스	02 5441 8328
	스위치보드(판매)	02 5441 7585

국가(도시) 국제 액세스 코드 국가 코드 도시 코드	부서 이름 또는 서비스 영역, 웹 사이트 및 전자우편 주소	지역 코드, 현지 번호 및 무료 전화
싱가폴(싱가폴) 국제 액세스 코드: 005 국가 코드: 65	<p>웹 사이트: <a href="http://support.ap.dell.com">support.ap.dell.com</a></p> <p>기술 지원(Dimension, Inspiron 및 전자 제품/부속 제품)</p> <p>기술 지원(OptiPlex, Latitude 및 Dell Precision)</p> <p>기술 지원(PowerApp, PowerEdge, PowerConnect 및 PowerVault)</p> <p>고객 서비스(말레이시아, 페낭)</p> <p>판매</p>	<p>무료 전화: 1800 394 7430</p> <p>무료 전화: 1800 394 7488</p> <p>무료 전화: 1800 394 7478</p> <p>604 633 4949</p> <p>무료 전화: 1 800 394 7425</p>
아루바	일반 지원	무료 전화: 800-1578
아르헨티나(부에노스아이레스) 국제 액세스 코드: 00 국가 코드: 54 도시 코드: 11	<p>웹 사이트: <a href="http://www.dell.com.ar">www.dell.com.ar</a></p> <p>전자우편 <a href="mailto:us_latin_services@dell.com">us_latin_services@dell.com</a></p> <p>데스크탑 및 노트북 컴퓨터를 위한 전자우편: <a href="mailto:la-techsupport@dell.com">la-techsupport@dell.com</a></p> <p>서버 및 EMC를 위한 전자우편: <a href="mailto:la_enterprise@dell.com">la_enterprise@dell.com</a></p> <p>고객 관리</p> <p>기술 지원</p> <p>기술 지원 서비스</p> <p>판매</p>	<p>무료 전화: 0-800-444-0730</p> <p>무료 전화: 0-800-444-0733</p> <p>무료 전화: 0-800-444-0724</p> <p>0-810-444-3355</p>
아일랜드(체리우드) 국제 액세스 코드: 16 국가 코드: 353 도시 코드: 1	<p>웹 사이트: <a href="http://support.euro.dell.com">support.euro.dell.com</a></p> <p>전자우편 <a href="mailto:dell_direct_support@dell.com">dell_direct_support@dell.com</a></p> <p>기술 지원</p> <p>영국 기술 지원(영국 내에서만 연락 가능)</p> <p>가정 사용자 고객 관리</p> <p>소기업 고객 관리</p> <p>영국 고객 관리(영국 내에서만 연락 가능)</p> <p>기업 고객 관리</p> <p>기업 고객 관리(영국 내에서만 연락 가능)</p> <p>아일랜드 판매</p> <p>영국 판매(영국 내에서만 연락 가능)</p> <p>팩스/판매 팩스</p> <p>스위치보드</p>	<p>1850 543 543</p> <p>0870 908 0800</p> <p>01 204 4014</p> <p>01 204 4014</p> <p>0870 906 0010</p> <p>1850 200 982</p> <p>0870 907 4499</p> <p>01 204 4444</p> <p>0870 907 4000</p> <p>01 204 0103</p> <p>01 204 4444</p>
앤티카 바부다	일반 지원	1-800-805-5924

국가(도시) 국제 액세스 코드 국가 코드 도시 코드	부서 이름 또는 서비스 영역, 웹 사이트 및 전자우편 주소	지역 코드, 현지 번호 및 무료 전화
앵귤라	일반 지원	무료 전화: 800-335-0031
에콰도르	일반 지원	무료 전화: 999-119
엘살바도르	일반 지원	01-899-753-0777
영국(브렉넬) 국제 액세스 코드: 00 국가 코드: 44 도시 코드: 1344	웹 사이트: <a href="http://support.euro.dell.com">support.euro.dell.com</a> 고객 관리 웹 서비스: <a href="http://support.euro.dell.com/uk/en/ECare/Form/Home.asp">support.euro.dell.com/uk/en/ECare/Form/Home.asp</a> 전자우편 <a href="mailto:dell_direct_support@dell.com">dell_direct_support@dell.com</a>	
	기술 지원(기업/기본 고객사/PAD[직원 1000명 이상])	0870 908 0500
	기술 지원(직접 및 일반)	0870 908 0800
	글로벌 고객사 고객 관리	01344 373 186
	가정 및 소기업 고객 관리	0870 906 0010
	기업 고객 관리	01344 373 185
	기본 고객사(직원 500-5000명) 고객 관리	0870 906 0010
	중앙 정부 고객 관리	01344 373 193
	지역 정부 및 교육 고객 관리	01344 373 199
	건강 보조 고객 관리	01344 373 194
	가정 및 소기업 판매	0870 907 4000
	기업/공공 부문 판매	01344 860 456
	가정 및 소기업 팩스	0870 907 4006
영국령 버진 아일랜드	일반 지원	무료 전화: 1-866-278-6820

국가(도시) 국제 액세스 코드 국가 코드 도시 코드	부서 이름 또는 서비스 영역, 웹 사이트 및 전자우편 주소	지역 코드, 현지 번호 및 무료 전화
오스트레일리아(시드니) 국제 액세스 코드: 0011 국가 코드: 61 도시 코드: 2	전자우편(오스트레일리아): au_tech_support@dell.com 전자우편(뉴질랜드): nz_tech_support@dell.com 가정 및 소기업 정부 및 기업 PAD(Preferred Accounts Division) 고객 관리 기술 지원(노트북 및 데스크탑) 기술 지원(서버 및 워크스테이션) 기업 판매 거래 판매 팩스	1-300-655-533 무료 전화: 1-800-633-559 무료 전화: 1-800-060-889 무료 전화: 1-800-819-339 무료 전화: 1-300-655-533 무료 전화: 1-800-733-314 무료 전화: 1-800-808-385 무료 전화: 1-800-808-312 무료 전화: 1-800-818-341
오스트리아(비엔나) 국제 액세스 코드: 900 국가 코드: 43 도시 코드: 1	웹 사이트: support.euro.dell.com 전자우편 tech_support_central_europe@dell.com 가정/소기업 판매 가정/소기업 팩스 가정/소기업 고객 관리 기본 고객사/기업 고객 관리 가정/소기업 기술 지원 기본 고객사/기업 기술 지원 스위치보드	0820 240 530 00 0820 240 530 49 0820 240 530 14 0820 240 530 16 0820 240 530 14 0660 8779 0820 240 530 00
우루과이	일반 지원	무료 전화: 000-413-598-2521



국가(도시) 국제 액세스 코드 국가 코드 도시 코드	부서 이름 또는 서비스 영역, 웹 사이트 및 전자우편 주소	지역 코드, 현지 번호 및 무료 전화
이탈리아(밀라노)	웹 사이트: support.euro.dell.com	
국제 액세스 코드: 00	전자우편 support.euro.dell.com/it/it/emaildell/	
국가 코드: 39	가정 및 소기업	
도시 코드: 02	기술 지원	02 577 826 90
	고객 관리	02 696 821 14
	팩스	02 696 821 13
	스위치보드	02 696 821 12
	기업	
	기술 지원	02 577 826 90
	고객 관리	02 577 825 55
	팩스	02 575 035 30
	스위치보드	02 577 821
인도	기술 지원	1600 33 8045
	판매(대기업 고객사)	1600 33 8044
	판매(가정 및 소기업)	1600 33 8046

국가(도시) 국제 액세스 코드 국가 코드 도시 코드	부서 이름 또는 서비스 영역, 웹 사이트 및 전자우편 주소	지역 코드, 현지 번호 및 무료 전화
일본(가와사키) 국제 액세스 코드: 001 국가 코드: 81 도시 코드: 44	<p>웹 사이트: support.jp.dell.com</p> <p>기술 지원(서버)</p> <p>일본 외부의 기술 지원(서버)</p> <p>기술 지원(Dimension 및 Inspiron)</p> <p>일본 외부의 기술 지원(Dimension 및 Inspiron)</p> <p>기술 지원(Dell Precision, OptiPlex 및 Latitude)</p> <p>일본 외부의 기술 지원(Dell Precision, OptiPlex 및 Latitude)</p> <p>기술 지원(PDA, 프로젝터, 프린터, 라우터)</p> <p>일본 외부의 기술 지원(PDA, 프로젝터, 프린터, 라우터)</p> <p>팩스박스 서비스</p> <p>24시간 자동 주문 서비스</p> <p>고객 관리</p> <p>기업 판매 부서(직원 400명 이상)</p> <p>기본 고객사 부서 판매(직원 400명 이상)</p> <p>대기업 고객사 판매(직원 3500명 이상)</p> <p>공공 판매(정부 대리인, 교육 기관 및 의료 기관)</p> <p>글로벌 세그먼트 일본</p> <p>개인 사용자</p> <p>스위치보드</p>	<p>무료 전화: 0120-198-498</p> <p>81-44-556-4162</p> <p>무료 전화: 0120-198-226</p> <p>81-44-520-1435</p> <p>무료 전화: 0120-198-433</p> <p>81-44-556-3894</p> <p>무료 전화: 0120-981-690</p> <p>81-44-556-3468</p> <p>044-556-3490</p> <p>044-556-3801</p> <p>044-556-4240</p> <p>044-556-1465</p> <p>044-556-3433</p> <p>044-556-3430</p> <p>044-556-1469</p> <p>044-556-3469</p> <p>044-556-1760</p> <p>044-556-4300</p>
자메이카	일반 지원(자메이카 내에서만 연락 가능)	1-800-682-3639

국가(도시) 국제 액세스 코드 국가 코드 도시 코드	부서 이름 또는 서비스 영역, 웹 사이트 및 전자우편 주소	지역 코드, 현지 번호 및 무료 전화
중국(샤먼)	기술 지원 웹 사이트: <a href="http://support.dell.com.cn">support.dell.com.cn</a>	
국가 코드: 86	기술 지원 전자우편: <a href="mailto:cn_support@dell.com">cn_support@dell.com</a>	
도시 코드: 592	고객 관리 전자우편: <a href="mailto:customer_cn@dell.com">customer_cn@dell.com</a>	
	기술 지원 팩스	592 818 1350
	기술 지원(Dell™ Dimension™ 및 Inspiron™)	무료 전화: 800 858 2969
	기술 지원(OptiPlex™, Latitude™ 및 Dell Precision™)	무료 전화: 800 858 0950
	기술 지원(서버 및 스토리지)	무료 전화: 800 858 0960
	기술 지원(프로젝터, PDA, 스위치, 라우터 등)	무료 전화: 800 858 2920
	기술 지원(프린터)	86 592 818 3144 또는 무료 전화: 800 858 2311
	고객 관리	무료 전화: 800 858 2060
	고객 관리 팩스	592 818 1308
	가정 및 소기업	무료 전화: 800 858 2222
	기본 고객사 부서	무료 전화: 800 858 2557
	대기업 고객사 GCP	무료 전화: 800 858 2055
	대기업 고객사 주요 고객사	무료 전화: 800 858 2628
	대기업 고객사 북부	무료 전화: 800 858 2999
	대기업 고객사 북부 정부 및 교육	무료 전화: 800 858 2955
	대기업 고객사 동부	무료 전화: 800 858 2020
	대기업 고객사 동부 정부 및 교육	무료 전화: 800 858 2669
	대기업 고객사 큐 팀	무료 전화: 800 858 2572
	대기업 고객사 남부	무료 전화: 800 858 2355
	대기업 고객사 서부	무료 전화: 800 858 2811
	대기업 고객사 예비 부품	무료 전화: 800 858 2621

국가(도시) 국제 액세스 코드 국가 코드 도시 코드	부서 이름 또는 서비스 영역, 웹 사이트 및 전자우편 주소	지역 코드, 현지 번호 및 무료 전화
체코(프라하) 국제 액세스 코드: 00 국가 코드: 420	웹 사이트: <a href="http://support.euro.dell.com">support.euro.dell.com</a> 전자우편 <a href="mailto:czech_dell@dell.com">czech_dell@dell.com</a> 기술 지원 고객 관리 팩스 기술 팩스 스위치보드	22537 2727 22537 2707 22537 2714 22537 2728 22537 2711
칠레(산티아고) 국가 코드: 56 도시 코드: 2	판매, 고객 지원 및 기술 지원	무료 전화: 1230-020-4823
캐나다(온타리오, 노스욕) 국제 액세스 코드: 011	온라인 주문 상태: <a href="http://www.dell.ca/ostatus">www.dell.ca/ostatus</a> AutoTech(자동 기술 지원) 고객 관리(가정 판매/소기업) 고객 관리(중기업/대기업, 정부) 기술 지원(가정 판매/소기업) 기술 지원(중기업/대기업, 정부) 판매(가정 판매/소기업) 판매(중기업/대기업, 정부) 예비 부품 판매 및 확장 서비스 판매	무료 전화: 1-800-247-9362 무료 전화: 1-800-847-4096 무료 전화: 1-800-326-9463 무료 전화: 1-800-847-4096 무료 전화: 1-800-387-5757 무료 전화: 1-800-387-5752 무료 전화: 1-800-387-5755 1 866 440 3355
케이맨 제도	일반 지원	1-800-805-7541
코스타리카	일반 지원	0800-012-0435
콜롬비아	일반 지원	980-9-15-3978
페루	일반 지원	0800-50-669
터크스 케이커스 제도	일반 지원	무료 전화: 1-866-540-3355
트리니다드 토바고	일반 지원	1-800-805-8035
파나마	일반 지원	001-800-507-0962

국가(도시) 국제 액세스 코드 국가 코드 도시 코드	부서 이름 또는 서비스 영역, 웹 사이트 및 전자우편 주소	지역 코드, 현지 번호 및 무료 전화
태국	웹 사이트: <a href="http://support.ap.dell.com">support.ap.dell.com</a>	
국제 액세스 코드: 001	기술 지원(OptiPlex, Latitude 및 Dell Precision)	무료 전화: 1800 0060 07
국가 코드: 66	기술 지원(PowerApp, PowerEdge, PowerConnect 및 PowerVault)	무료 전화: 1800 0600 09
	고객 서비스(말레이시아, 페낭)	604 633 4949
	기업 판매	무료 전화: 1800 006 009
	거래 판매	무료 전화: 1800 006 006
포르투갈	웹 사이트: <a href="http://support.euro.dell.com">support.euro.dell.com</a>	
국제 액세스 코드: 00	전자우편 <a href="mailto:support.euro.dell.com/pt/en/emailldell/">support.euro.dell.com/pt/en/emailldell/</a>	
국가 코드: 351	기술 지원	707200149
	고객 관리	800 300 413
	판매	800 300 410, 800 300 411, 800 300 412 또는 21 422 07 10
	팩스	21 424 01 12
폴란드(바르샤바)	웹 사이트: <a href="http://support.euro.dell.com">support.euro.dell.com</a>	
국제 액세스 코드: 011	전자우편 <a href="mailto:pl_support_tech@dell.com">pl_support_tech@dell.com</a>	
국가 코드: 48	고객 서비스 전화	57 95 700
도시 코드: 22	고객 관리	57 95 999
	판매	57 95 999
	고객 서비스 팩스	57 95 806
	안내 부서 팩스	57 95 998
	스위치보드	57 95 999
푸에르토리코	일반 지원	1-800-805-7545

국가(도시) 국제 액세스 코드 국가 코드 도시 코드	부서 이름 또는 서비스 영역, 웹 사이트 및 전자우편 주소	지역 코드, 현지 번호 및 무료 전화
프랑스(파리)(몽펠리에) 국제 액세스 코드: 00 국가 코드: 33 도시 코드: (1) (4)	웹 사이트: support.euro.dell.com	
	전자우편 support.euro.dell.com/fr/fr/emaildell/	
	<b>가정 및 소기업</b>	
	기술 지원	0825 387 270
	고객 관리	0825 823 833
	스위치보드	0825 004 700
	스위치보드(프랑스 외부에서 연락 시)	04 99 75 40 00
	판매	0825 004 700
	팩스	0825 004 701
	팩스(프랑스 외부에서 연락 시)	04 99 75 40 01
	<b>기업</b>	
	기술 지원	0825 004 719
	고객 관리	0825 338 339
	스위치보드	01 55 94 71 00
판매	01 55 94 71 00	
팩스	01 55 94 71 01	
핀란드(헬싱키) 국제 액세스 코드: 990 국가 코드: 358 도시 코드: 9	웹 사이트: support.euro.dell.com	
	전자우편 support.euro.dell.com/fi/fi/emaildell/	
	기술 지원	09 253 313 60
	고객 관리	09 253 313 38
	팩스	09 253 313 99
스위치보드	09 253 313 00	

국가(도시) 국제 액세스 코드 국가 코드 도시 코드	부서 이름 또는 서비스 영역, 웹 사이트 및 전자우편 주소	지역 코드, 현지 번호 및 무료 전화
홍콩	웹 사이트: <a href="http://support.ap.dell.com">support.ap.dell.com</a>	
국제 액세스 코드: 001	기술 지원 전자우편: <a href="mailto:apsupport@dell.com">apsupport@dell.com</a>	
국가 코드: 852	기술 지원(Dimension 및 Inspiron)	2969 3188
	기술 지원(OptiPlex, Latitude 및 Dell Precision)	2969 3191
	기술 지원(PowerApp™, PowerEdge™, PowerConnect™ 및 PowerVault™)	2969 3196
	고객 관리	3416 0910
	대기업 고객사	3416 0907
	글로벌 고객 프로그램	3416 0908
	중기업 부서	3416 0912
	가정 및 소기업 부서	2969 3105





# 색인

## D

- Dell
  - 문의, 101
- Dell Picture Studio, 78
- Dell 복합기 센터
  - 미리 보기 섹션, 75
  - 복사 섹션, 74
  - 사용, 73
  - 스캔 섹션, 74
  - 액세스, 74
  - 유용한 도구, 75

## M

- Memory Card Manager
  - 사용, 78
  - 액세스, 78

## O

- OCR, 문서 텍스트 편집, 47

## ㄱ

- 광택지, 넣기, 27
- 그룹 다이얼 목록, 66

## ㄴ

- 넣기
  - ADF에 레터헤드, 28
  - ADF에 문서, 24
  - ADF에 사용자 정의 용지, 28
  - ADF에 용지, 28
  - ADF에 펀치 매체, 28
  - 광택지, 27
  - 배너 용지, 26
  - 봉투, 26
  - 사진 카드, 26
  - 스캐너 유리 위에 문서, 25
  - 열전사 용지, 27
  - 엽서, 26
  - 용지 받침대에 용지, 22
  - 용지 트레이에 레터헤드, 27
  - 용지 트레이에 사용자 정의 용지, 27
  - 용지 트레이에 일반 용지, 26
  - 인덱스 카드, 26
  - 인화지, 27
  - 축하 카드, 26
  - 카드, 26
  - 투명 필름, 27

## ㄷ

- 단축 다이얼 목록, 65
  - 사용, 67
  - 조작 패널에서 만들기, 65
  - 컴퓨터에서 만들기, 66

## ㄹ

- 레터헤드
  - ADF에 넣기, 28
  - 용지 트레이에 넣기, 27

## ㅁ

- 문제 해결
  - 설치 문제, 89
  - 오류 메시지 및 표시등, 97
  - 일반적인 문제, 92

## ㅂ

- 배너 용지, 넣기, 26
- 배너, 인쇄, 37
- 버튼, 조작 패널
  - 메뉴, 19
  - 선택, 19
  - 시작, 19
  - 아래쪽 화살표, 19
  - 오른쪽 화살표, 19
  - 왼쪽 화살표, 18
  - 위쪽 화살표, 19
  - 일시 중지, 19
  - 전원, 19
  - 취소, 19
  - 키패드 숫자 및 기호, 19

복사, 39  
복사 설정 변경, 42  
조작 판넬을 사용하여  
문서, 39  
조작 판넬을 사용하여  
사진, 40  
조작 판넬을 사용하여  
한 부씩, 41  
컴퓨터를 사용하여 문서, 39  
컴퓨터를 사용하여 사진, 40  
봉투, 넣기, 26

## 人

사용자 정의 용지  
ADF에 넣기, 28  
용지 트레이에 넣기, 27  
사진 카드, 넣기, 26  
사진, 스캔, 44  
사진, 인쇄, 29  
소프트웨어  
Dell 복합기 센터, 73  
Memory Card Manager, 78  
인쇄 기본 설정, 76  
제거, 81  
프린터 설정 유틸리티, 61  
소프트웨어 재설치, 81  
소프트웨어 제거, 81  
스캔, 43  
네트워크를 통해, 45  
문서  
축소, 50  
확대, 50  
사진, 44  
스캔한 이미지 편집, 48  
여러 페이지 또는 이미지, 46

이메일로 스캔한 이미지 또는  
문서 보내기, 49  
이미지 저장, 48  
조작 판넬 사용, 43  
프린터 소프트웨어 사용, 43  
스캔한 문서 축소, 50  
스캔한 문서 텍스트 편집  
(OCR), 47  
스캔한 문서 확대, 50  
스캔한 이미지, 편집, 48

## ㅇ

여러 장, 77  
여러 페이지 포스터, 36  
여러 페이지 포스터, 인쇄, 36  
여러 페이지, 스캔, 46  
열전사 용지, 넣기, 27  
엽서, 넣기, 26  
오류 메시지 및 표시등, 97  
용지  
용지 트레이에 넣기, 26  
용지 유형 센서, 20  
끄기, 21  
이메일  
문서, 49  
스캔한 이미지, 49  
인덱스 카드, 넣기, 26  
인쇄, 29  
문서, 29  
배너, 37  
사진, 29  
테두리 없음 사진, 30  
한 부씩 인쇄, 35

인쇄 기본 설정  
고급 탭, 77  
사용, 76  
액세스, 76  
유지관리 탭, 77  
인쇄 설정 탭, 77  
인화지, 넣기, 27  
잉크 카트리지  
교체, 83  
정렬, 87  
청소, 88  
잉크 카트리지 교체, 83  
잉크 카트리지 노즐 청소, 88  
잉크 카트리지 정렬, 87

## ㅈ

조작 판넬  
복사, 39  
사용, 18  
지원  
Dell에 문의, 101

## ㅊ

축하 카드, 넣기, 26  
취소 버튼, 19

## ㅋ

카드, 넣기, 26

## ㄷ

- 테두리 없음 인쇄, 30
- 투명 필름, 넣기, 27

## ㅍ

- 팩스, 51
  - 그룹 다이얼, 66
  - 단축 다이얼, 65
  - 복합기 센터에서 받기, 60
  - 복합기 센터에서 보내기, 60
  - 브로드캐스트 팩스, 56
  - 수동으로 받기, 58
  - 온 후크 다이얼, 68
  - 자동 팩스 변환 사용, 72
  - 자동으로 받기, 57
  - 조작 패널에서 보내기, 55
  - 컴퓨터 모뎀에서 보내기, 62
  - 컴퓨터에서 보내기, 59
  - 팩스 차단, 69
  - 팩스 콘솔 또는 팩스 서비스 관리를 사용하여 주고 받은 팩스 보기, 64
  - 팩스 콘솔 또는 팩스 서비스 관리를 사용하여 팩스 받기, 64
  - 팩스 콘솔 또는 팩스 서비스 관리를 사용하여 팩스 보내기, 63
  - 팩스 콘솔 또는 팩스 서비스 관리를 사용하여 팩스 상태 보기, 64
  - 프린터 모뎀에서 보내기, 60
  - 프린터에 연결된 자동 응답기에서 받기, 58
  - 픽업 코드 변경, 71
- 팩스 서비스 관리, 구성, 63

## 팩스 콘솔

- 구성, 62
- 설치, 62
- 포스터, 인쇄, 36
- 프린터 설정 유틸리티 액세스, 61
- 프린터 설정 유틸리티, 액세스, 61
- 프린터 연결
  - DSL 필터에, 54
  - 벽면 전화 콘센트에, 52
  - 자동 응답기에, 53
  - 전화기에, 52
  - 컴퓨터 모뎀에, 54

